

MIROIRS RÉGLEMENTAIRES D'AGGLOMÉRATIONS

→ AVEC CADRE NOIR ET BLANC



RÉFÉRENCE

Qualité Inox ▶ Réf. 874

GARANTIE



> Incassable > Insensible aux UV > Grande longévité
> Garantie 7 ans.



CARACTÉRISTIQUES TECHNIQUES

- > Optique : qualité Inox - Format 600x400 mm
- > Cadre : noir & blanc
- > Dimensions de l'emballage : 1010x200x1010 mm
- > Poids brut : 16,0 kg
- > Bombage : vision à 90° permettant le contrôle de 2 directions
- > Distance max. entre le miroir et l'utilisateur : environ 8 m
- > Fixation fournie
- > Garantie intégrale (optique, cadre et fixation)*
- > Fabriqué en France
- > 100% recyclable

SCHÉMA DE FIXATION

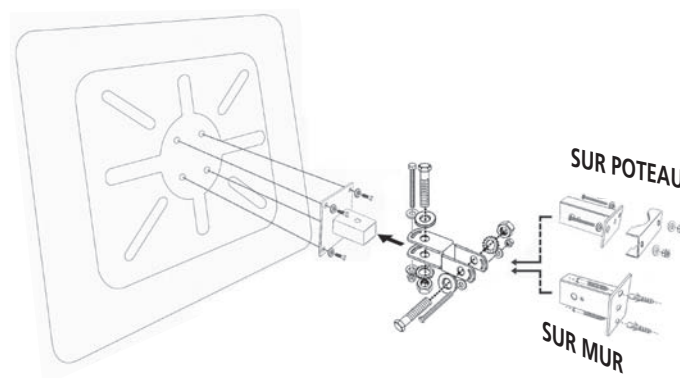

Livrée avec chaque miroir, fixation universelle pour murs et poteaux ronds (Ø 60 à 90 mm) ou rectangulaires (60x80 ou 80x80 mm).

A installer sur poteaux en acier exclusivement.

DIMENSIONS

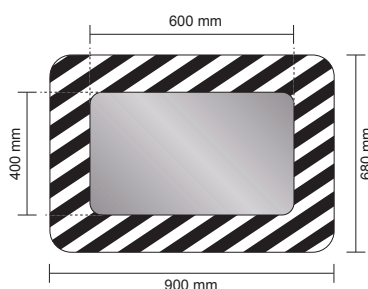

CONSEIL DE POSE

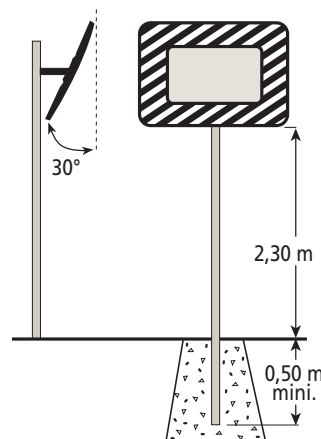

www.vialux.fr

*Sous réserve d'une utilisation normale

V2 - 08.16

MIROIRS RÉGLEMENTAIRES D'AGGLOMÉRATIONS

→ **AVEC CADRE NOIR ET BLANC**



RÉFÉRENCE

Qualité Inox ▶ Réf. 866

GARANTIE



> Incassable > Insensible aux UV > Grande longévité
> Garantie 7 ans.

Conforme à l'arrêté
du 21/09/1981



CARACTÉRISTIQUES TECHNIQUES

- > Optique : qualité Inox - Format Ø 600 mm
- > Cadre : noir & blanc
- > Dimensions de l'emballage : 1010x200x1010 mm
- > Poids brut : 19,0 kg
- > Bombage : vision à 90° permettant le contrôle de 2 directions
- > Distance max. entre le miroir et l'utilisateur : environ 10 m
- > Fixation fournie
- > Garantie intégrale (optique, cadre et fixation)*
- > Fabriqué en France
- > 100% recyclable

SCHÉMA DE FIXATION

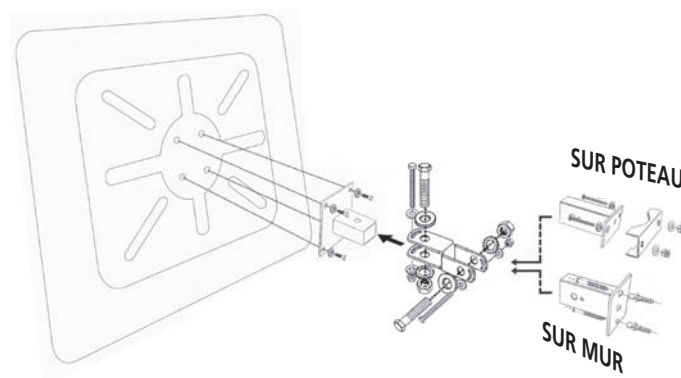

Livrée avec chaque miroir, fixation universelle pour murs et poteaux ronds (Ø 60 à 90 mm) ou rectangulaires (60x80 ou 80x80 mm).

A installer sur poteaux en acier exclusivement.

DIMENSIONS

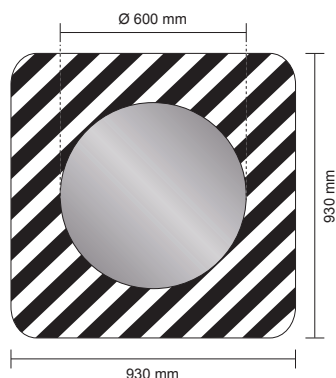

CONSEIL DE POSE

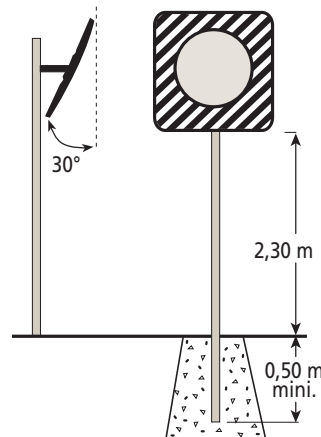

www.vialux.fr

*Sous réserve d'une utilisation normale

V2 - 08.16

MIROIRS RÉGLEMENTAIRES D'AGGLOMÉRATIONS

→ AVEC CADRE NOIR ET BLANC

RÉFÉRENCE

Qualité Inox ▶ Réf. 876

Conforme à l'arrêté
du 21/09/1981



CARACTÉRISTIQUES TECHNIQUES

- > Optique : qualité Inox - Format 800x600 mm
- > Cadre : noir & blanc
- > Dimensions de l'emballage : 1300x200x970 mm
- > Poids brut : 23,0 kg
- > Bombage : vision à 90° permettant le contrôle de 2 directions
- > Distance max. entre le miroir et l'utilisateur : environ 15 m
- > Fixation fournie
- > Garantie intégrale (optique, cadre et fixation)*
- > Fabriqué en France
- > 100% recyclable

DIMENSIONS

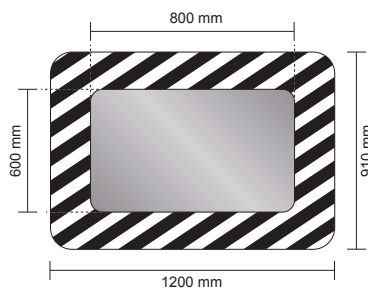

GARANTIE



- > Incassable > Insensible aux UV > Grande longévité
- > Garantie 7 ans



SCHÉMA DE FIXATION

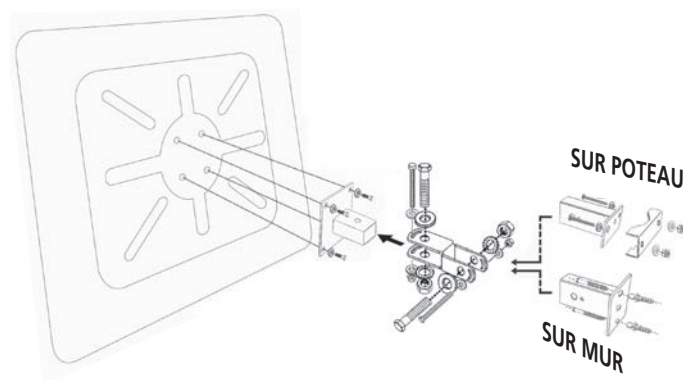

Livrée avec chaque miroir, fixation universelle pour murs et poteaux ronds (Ø 60 à 90 mm) ou rectangulaires (60x80 ou 80x80 mm).

A installer sur poteaux en acier exclusivement.

CONSEIL DE POSE

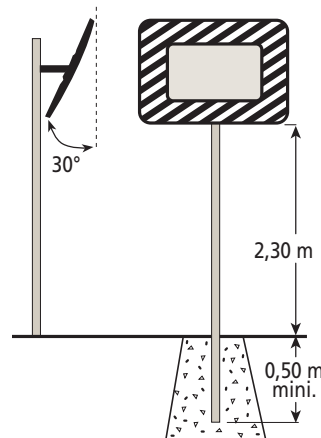

www.vialux.fr