

Hiab Multilift Appareils à bras gamme XP Classic



Informations techniques

XP20S

Type	XP20S.51	XP20S.53	XP20S.56
Type de véhicule	3 essieux	3 essieux	3 essieux
Ptc du véhicule (t)	26	26	26
Capacité (t)	20	20	20
G-Longueur	51	53	56
Poids du système (kg)*	1870	1960	2000
Angle de bennage (°)	49	52	49
Pression de fonctionnement max. (MPa)	33	33	33
Débit d'huile max. recommandé (l/min)	80	80	80

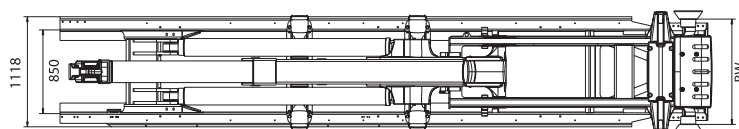
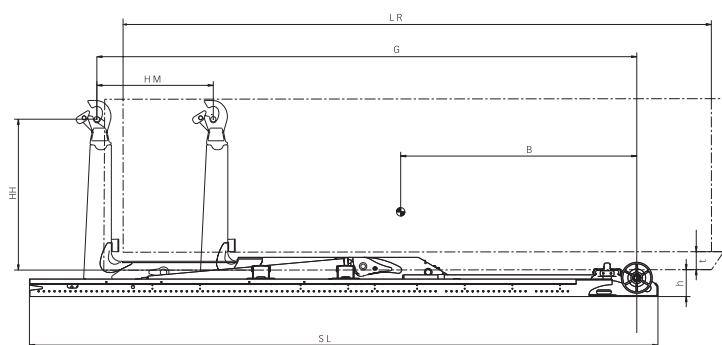

* Poids incluant les verrouillages hydrauliques et excluant le réservoir et l'huile.

** La longueur du faux châssis (SL) peut être réduite afin d'atteindre la longueur d'installation définitive. La longueur d'installation minimum peut varier selon les pays et la position du distributeur. Pour connaître la longueur exact du faux châssis merci de contacter votre revendeur Hiab Multilift local. Les équipements Hiab Multilift répondent entièrement à la Directive Machine et possèdent le marquage CE.

Les équipements sur les illustrations ne sont pas toujours en standard mais peuvent faire partie des options.

Modèle	XP20S.51	XP20S.53	XP20S.56
LR = Longueur de la benne (min – max) (m) intérieure	4.3 – 6.1	4.5 – 6.4	4.7 – 6.6
SL = Longueur du cadre auxiliaire (mm)**	5758	6508	6508
B = Centre de gravité (mm)	2700	2850	2950
G = G-Longueur exacte (mm)	5080	5360	5560
HM = Mouvement horizontal (mm)	1100	1100	1100
t = Hauteur libre min. sous tunnel (châssis) (mm)	125	125	125
h = Hauteur d'installation (mm)	230	230	230
BW = Largeur de la benne (mm)	1070	1070	1070
HH = Hauteur du crochet (mm)	1425/1450/1570	1425/1450/1570	1425/1450/1570

Cargotec accroît l'efficacité des trafics de marchandises sur terre et sur mer, en tous coins du globe. Les marques de Cargotec – MacGregor, Kalmar et Hiab – sont les leaders mondiaux dans la manutention et la gestion des flux de marchandises. De par son réseau mondial, Cargotec est proche de ses clients et peut fournir une multitude de services complets garantissant aux équipements des performances de très grandes qualités, fiables et durables. www.cargotec.com



Cargotec France S.A.S.
 38/40 Av. Roger Hennequin, PO Box 34
 FR-78192 Trappes Cedex
 tel. +33 130 511 836
 fax +33 130 517 111
www.hiab.fr