

matériel d'emballage
semi-automatique et automatique

vente - location - maintenance - consommables

acoustique - traitement de l'air

ergonomie du poste de travail



MASTERPLAT PLUS LP PGS

Version 08/2018



PACKSILVER 501 chemin de l'église 01600 Misérieux



www.packsilver.fr



06 52 37 69 06
04 27 11 75 47



jdoizy@packsilver.fr

sas au capital de 40 000 € NAF 4669B 538 114 257 RCS Bourg en Bresse SIRET 538 114 257 00024 TVA FR10 538 114 257
IBAN FR64 3000 2010 5700 0009 9086 F58 BIC CRLYFRPP

DESCRIPTIF TECHNIQUE

PLATEAU TOURNANT

- Structure en acier mécano soudé.
- Peinture époxy RAL 7040 et RAL 5013.
- Hauteur du plateau par rapport au sol : **31 mm**.
- Disque d'acier **larmé** diamètre : 1 650mm.
- Dimensions maximales des charges 1000 x 1200mm.
- Entraînement par motoréducteur, roues dentées et crémaillère en périphérie du plateau.
- Support de rotation du disque par **228 roues** (brevet ROBOPAC).
- Joint de protection périphérique évitant l'entrée d'éléments extérieurs entre le plateau et son support de rotation.
- Rampes d'accélération et de décélération électronique par variateur de fréquence.
- Arrêt indexé automatique de précision : **+/- 20 mm**.

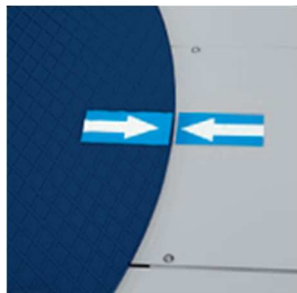
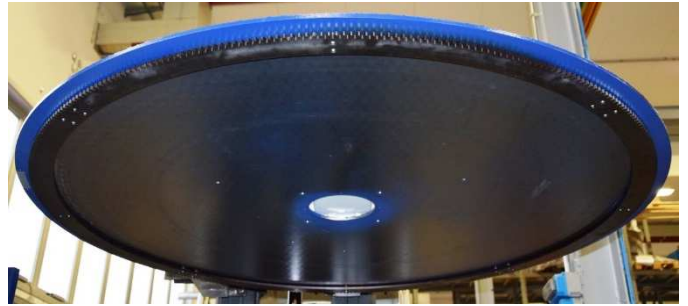

- Poids maximum de la charge admissible : **1 200 Kg**.
- Machine livrée avec structure métallique permettant la manutention et le déplacement de la machine ainsi que le soulèvement du plateau lors de la maintenance.



MAT PORTE CHARIOT

- Structure en acier mécano soudé.
- Peinture époxy couleur bleue ral. n° 5013.
- Hauteur de banderolage **utile** : 2200 mm.
- Actionnement par moto réducteur et **chaîne fermée**.
- Dispositif anti-chute mécanique en cas de rupture de chaîne.



PACKSILVER 501 chemin de l'église 01600 Misérieux



www.packsilver.fr



06 52 37 69 06
04 27 11 75 47



jdoizy@packsilver.fr

- Réglage de la hauteur de banderolage automatique par cellule photoélectrique ou manuelle par affichage de la hauteur en centimètres.
- Mat sur charnière facilitant sa levée et son abaissement au montage et lors d'un déplacement éventuel.

CHARIOT DE PRE ETIRAGE – PGS – PRE ETIRAGE MOTORISE FIXE ET ASSERVI

- Pré-étirage motorisé fixe du film à **250 %** en standard (150%, 200%, et 300% en option par jeu d'engrenages différents)
- Pré-étirage réalisé par deux rouleaux en acier recouvert de caoutchouc antidérapant, tournant à des vitesses différentes par un jeu d'engrenages. Le film est selon ce principe, allongé entre les deux rouleaux. Les deux rouleaux très proches l'un de l'autre assurent une perte de laize très faible (# 15 à 20 mm maximum en haut et en bas du film)..
- La fonction de pré-étirage du film garantie une économie de film importante jusqu'à plus de 50% par rapport aux chariots classiques à frein mécanique.
- Réglage de la force de dépose du film (ou force de serrage de la charge par le film) assurée par un asservissement de la vitesse de défilement du film piloté par une **jauge de contrainte** qui mesure en permanence la force exercée par le film sur la charge et corrige automatiquement la vitesse de déroulement du film en fonction du réglage de la force de dépose pour assurer une tension du film constante. Cette fonction est indépendante de la fonction pré-étirage.
- Cette fonction permet de filmer des charges instables et légères tout en conservant l'avantage économique et technique du pré-étirage du film ce qui n'est pas possible avec des chariots classiques à frein ou à pré-étirage mécanique.
- Sécurité anti écrasement située sous le chariot permettant en présence d'un obstacle d'arrêter immédiatement ce dernier lors de sa descente.



PACKSILVER 501 chemin de l'église 01600 Misérieux



www.packsilver.fr



06 52 37 69 06
04 27 11 75 47



jdoizy@packsilver.fr

matériel d'emballage

semi-automatique et automatique

vente - location - maintenance - consommables

acoustique - traitement de l'air

ergonomie du poste de travail



- Le **SYSTEME " QLS "** (Quick Load System) BREVET ROBOPAC permet un chargement simple et rapide du film.

- Chargement de la bobine de film par simple dépose sur un axe du haut vers le bas

- Ces chariots acceptent des films pré-étirables adaptés au taux retenu (150%, 200%, 250% ou 300%).

- Avec collant double face, collant interne ou collant externe.

- o Laize du film : 250 à 500 mm.
- o Epaisseur du film : jusqu'à 35 microns.
- o Diamètre externe maxi : 300 mm.
- o Diamètre interne du mandrin : 76 mm (50 mm en option).
- o Poids maximum de la bobine : 20 kg.



PANNEAU DE COMMANDE



PACKSILVER 501 chemin de l'église 01600 Misérieux



www.packsilver.fr



06 52 37 69 06
04 27 11 75 47



jdoizy@packsilver.fr

sas au capital de 40 000 € NAF 4669B 538 114 257 RCS Bourg en Bresse SIRET 538 114 257 00024 TVA FR10 538 114 257
IBAN FR64 3000 2010 5700 0009 9086 F58 BIC CRLYFRPP

matériel d'emballage

semi-automatique et automatique

vente - location - maintenance - consommables

acoustique - traitement de l'air

ergonomie du poste de travail



- Ecran graphique LCD couleur 3,5 pouces (73 mm x 50 mm) et sélecteur multifonctions rotatif pour sélectionner et modifier les paramètres représentés par des icônes explicites.

La grande convivialité de l'interface graphique permet d'avoir sur un seul écran la totalité des paramètres du programme sélectionné.



- Logique pilotée par microprocesseur programmable. Mise à jour des évolutions du logiciel par port USB standard.
- Un pourtour coloré de l'écran permet de signaler le statut de la machine.

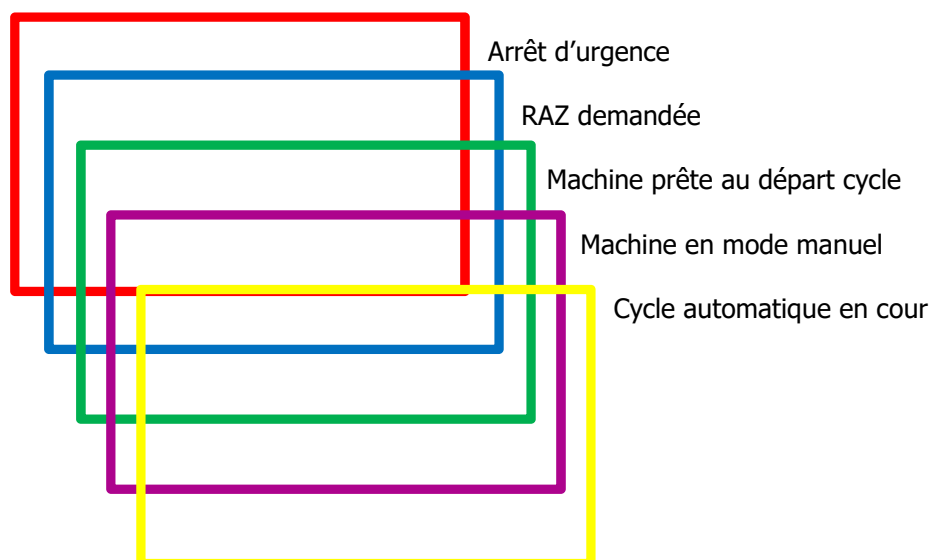

- **6** programmes indépendant ayant chacun leurs propres paramètres.
- Cycle avec pilotage manuel de la machine.
- Cycle de « banderolage » personnalisé avec enregistrement d'un cycle spécifique faisant abstraction de la cellule de lecture palette.

PACKSILVER 501 chemin de l'église 01600 Misérieux



www.packsilver.fr



06 52 37 69 06
04 27 11 75 47



jdoizy@packsilver.fr

- Paramètres cycle de la machine :

- Choix du programme (**1 à 6**).
- Cycle de montée/descente, de montée seule ou avec dépose de coiffe.



- Réglage séparé du nombre de tours de renfort haut et bas : **0 à 10**.
- Réglage du nombre de tours de renfort milieu (nombre de tours **0 à 10** à une certaine hauteur).
- Vitesse de déplacement du chariot en montée/descente : **1,4 à 4 mètres/mn.**

La vitesse de déplacement du chariot est différentiable pour la montée et la descente.

- Réglage de la force de dépose du film : **0 à 100%**.

La force de dépose est différentiable pour les tours bas, les tours hauts, la montée et la descente.

- Vitesse de rotation du plateau : **5 à 12 tours / mn.**
- Choix du mode de détection de hauteur de banderolage, par cellule photoélectrique ou par affichage manuel de la hauteur souhaitée.
- Réglage du retard de lecture de la cellule photoélectrique de détection de hauteur de palette permettant d'obtenir un débordement du film sur le haut de la charge : **0 à 100 mm.**
- Réglage de la hauteur de départ du chariot : **0 à 150 cm.**
- Réglage de la hauteur de la remontée ergonomique du chariot en fin de cycle : **0 à 100 mm.**

- Commandes manuels de rotation du plateau, de montée et descente du chariot porte bobine et de remise en phase de la machine.

- Boutons électromécaniques classiques pour les fonctions répétitives suivantes :

- Sectionneur électrique général.
- Bouton d'arrêt d'urgence à verrouillage.
- Bouton de départ cycle de banderolage.
- Bouton d'arrêt du cycle.



PACKSILVER 501 chemin de l'église 01600 Misérieux



www.packsilver.fr



06 52 37 69 06
04 27 11 75 47



jdoizy@packsilver.fr

matériel d'emballage

semi-automatique et automatique

vente - location - maintenance - consommables

acoustique - traitement de l'air

ergonomie du poste de travail



- Bouton de remise à zéro (RAZ ou reset).
- Clé de débrayage de la sécurité anti écrasement pour remontée manuelle du chariot porte bobine.
- Fonctions annexes :
 - Possibilité de verrouillages de tous les paramètres sur le panneau de commande par mot de passe.
 - Compteur du nombre de charges filmées journalière et total machine.
 - Codes d'alarmes éventuelles sur l'afficheur permettant un diagnostic facile.
 - Ecrans d'aides aux diagnostics de dysfonctionnements.
 - Journal des alarmes.



Tous les paramètres et toutes les fonctions sont mémorisables de manière différenciée dans les 6 programmes.

PACKSILVER 501 chemin de l'église 01600 Misérieux



www.packsilver.fr



06 52 37 69 06
04 27 11 75 47



jdoizy@packsilver.fr

DIMENSIONS, ENERGIES ET COMPOSANTS

DIMENSIONS MACHINE

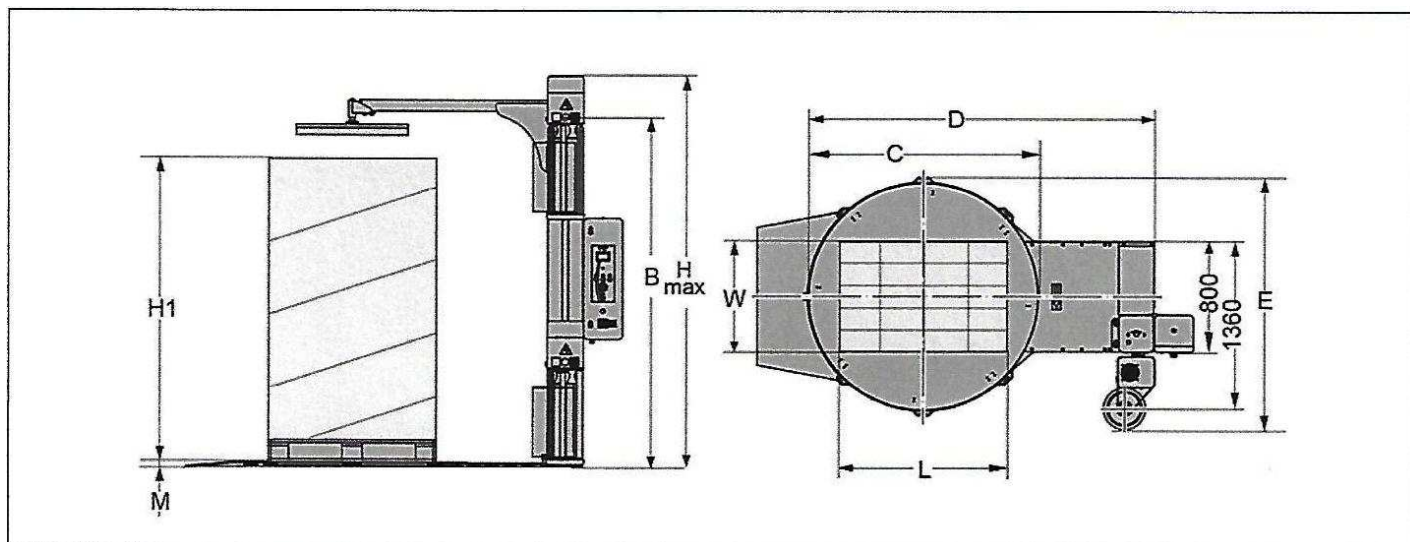

Description	Masterplat PLUS LP PGS			
	Standard	En option	En option	En option
Hauteur arbre	2200	2400	2800	3100
A				
H max	2837	3037	3437	3737
B	2532	2732	3132	3132
H1	2200	2400	2800	3100
M	31	31	31	31
Encombrement de la charge	∅ 1650	-	-	-
C	1650	-	-	-
D	2801,50	-	-	-
E	1826	-	-	-
F				
G				
N				
L	1000	-	-	-
W	1200	-	-	-
Poids (kg)	1200	-	-	-

ENERGIES ET CARACTERISTIQUES ELECTRIQUES

- Tension d'alimentation électrique : 230 V monophasé + terre / 50 HZ.
- Puissance installée : 1,9 kW.
- Courant absorbé : 5,9 A.
- Protection électrique : IP 54.

PACKSILVER 501 chemin de l'église 01600 Misérieux



www.packsilver.fr



06 52 37 69 06
04 27 11 75 47



jdoizy@packsilver.fr

matériel d'emballage

semi-automatique et automatique

vente - location - maintenance - consommables

acoustique - traitement de l'air

ergonomie du poste de travail



ENERGIE PNEUMATIQUE (Nécessaire uniquement avec l'option plateau stabilisateur à vérin pneumatique)

- Pression d'air à fournir : 6 Bar.
- Consommation d'air : 11 NI/min.

TEMPERATURE AMBIANTE DE FONCTIONNEMENT

- 0 à 40 ° Celsius (atmosphère sèche).

POIDS DE LA MACHINE

- 470 kg à 580 kg suivant modèle et options.

NIVEAU DE BUIT (conforme aux normes ISO 4871 et ISO 11201)

- 69,3 dB (A) durant le conditionnement.

COMPOSANTS DE LA MACHINE :

- Armoire électrique : ROBOPAC (IP54)
- Interrupteur principal : ABB / BRETER
- Boîtier de commande: EATON
- Capteurs de proximité : SELET/MICRO DETECTORS/OMRON
- Cellules photoélectriques : DATALOGIC
- Cartes électroniques : ROBOPAC
- Carte inverseur pré-étirage : ROBOPAC
- Afficheur opérateur : ROBOPAC
- Micro-interrupteurs : PIZZATO
- Moteurs / réducteurs : BONFIGLIOLI / BONORA
- Moteurs auto-freïnés : BONFIGLIOLI / BONORA
- Vannes à air : PNEUMAX
- Vérins pneumatiques: PNEUMAX
- Système d'alimentation en air : PNEUMAX

PACKSILVER 501 chemin de l'église 01600 Misérieux



www.packsilver.fr



06 52 37 69 06
04 27 11 75 47



jdoizy@packsilver.fr

NORMES ET SECURITES

MATERIEL CONFORME AUX NORMES CE

- Directive 2006/42/CE du Parlement Européen et du Conseil du 17 mai 2006
- Directive 2004/108/CE du Parlement Européen et du Conseil du 15 décembre 2004
- Directive 2006/95/CE du Parlement Européen et du Conseil du 12 décembre 2006
- Référence aux normes harmonisées et relatives annexes, dans les points applicables suivants:
- EN ISO 12100:2010, EN 60204-1:2006/A1:2009, EN 415-5:2010, EN 415-6:2013, EN 415-10:2014.

ZONES DE FONCTIONNEMENT DE LA MACHINE

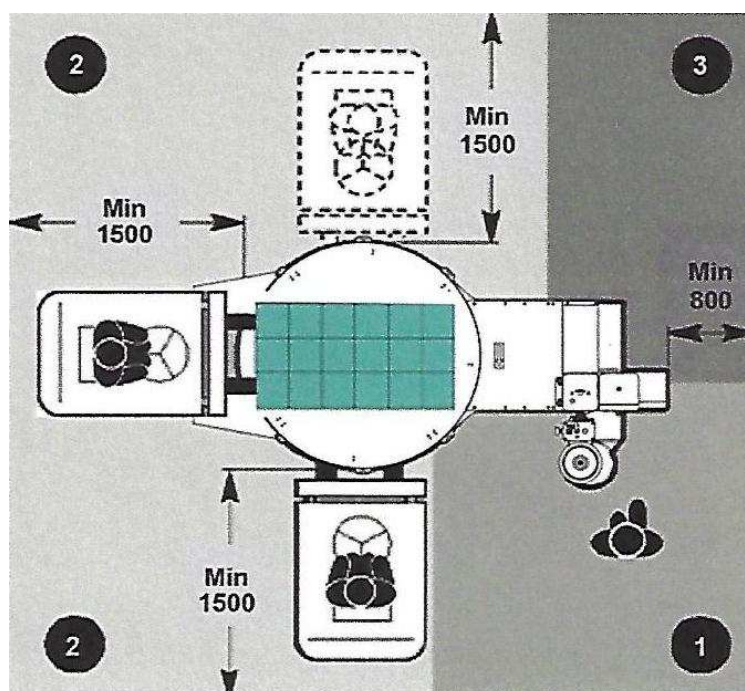

- 1- Zone de stationnement de l'opérateur.
- 2- Zone de chargement / déchargement des palettes.
- 3- Zone périmétrique.



Dans le cadre de sa politique de développement, d'amélioration constante de ses produits et du respect des normes en vigueur, AETNAGROUP se réserve le droit de modifier sans préavis certaines spécifications, performances ou pièces de ses machines sans en altérer leurs performances globales.

PACKSILVER 501 chemin de l'église 01600 Misérieux



www.packsilver.fr



06 52 37 69 06
04 27 11 75 47



jdoizy@packsilver.fr

FONCTIONNEMENT DE LA BANDEROLEUSE AVEC UN CYCLE STANDARD

- La charge peut être déposée sur la table de deux façons :
 - Par chariot élévateur.
 - Par transpalette manuel ou électrique avec une rampe proposée en option.
- Le film doit être accroché manuellement par un nœud sur la palette.
- L'opérateur choisit l'un des **six programmes** de travail qu'il aura préalablement mémorisés.
- Une impulsion sur le départ cycle déclenche un signal sonore pour informer les opérateurs de la mise en marche du cycle automatique de la machine.
- La table tournante entre progressivement en rotation grâce à une rampe d'accélération obtenue par un variateur de fréquence, pour atteindre la vitesse sélectionnée.
- Cette fonction permet un **démarrage en douceur** et évite la décomposition des charges instables.
- Le chariot porte bobine reste immobile en position basse pour réaliser le nombre de tours droits sélectionnés et nécessaires à la cohésion du pied de la charge avec la palette bois.
- Lorsque les tours droits inférieurs sont réalisés, le chariot monte pour effectuer le banderolage avec une vitesse sélectionnée et un taux de recouvrement défini.
- Le chariot s'arrête automatiquement en partie haute de la charge pour réaliser le nombre de tours droits supérieurs sélectionnés nécessaires à la cohésion du haut de la charge. L'arrêt du chariot peut s'effectuer de deux façons :
 - Soit par la cellule photoélectrique plus un temps de retard ajustable, qui permet d'obtenir un débordement du film sur le haut de la charge.
 - Soit par l'affichage sur le panneau de commande de la hauteur désirée en cm. Cette fonction est utile dans le cas de charges ou la cellule photoélectrique à des difficultés de lecture (couleur noire, jours importants dans la charge etc ...).
- Lorsque les tours droits supérieurs sont réalisés, le chariot descend pour effectuer le banderolage et obtenir un croisement avec celui de montée pour une bonne stabilisation totale de la charge.
- Quand le chariot atteint son fin de course inférieur la table cherche sa phase et s'arrête progressivement grâce à une rampe de décélération obtenue par un variateur de fréquence, qui assure un **arrêt de précision** indispensable pour reprendre la charge correctement, notamment lorsque la machine est équipée d'une rampe pour transpalette manuel.
- Couper le film, dégager la charge filmée, et la machine est prête pour un autre cycle.

PACKSILVER 501 chemin de l'église 01600 Misérieux



www.packsilver.fr



06 52 37 69 06
04 27 11 75 47



jdoizy@packsilver.fr

matériel d'emballage

semi-automatique et automatique

vente - location - maintenance - consommables

acoustique - traitement de l'air

ergonomie du poste de travail



OPTIONS MACHINE

Options rampes :



- Une rampe positionnable autour du plateau suivant **cinq** positions différentes (tous les 45°).
- Deux rampes positionnables autour du plateau suivant **cinq** positions différentes (tous les 45°).

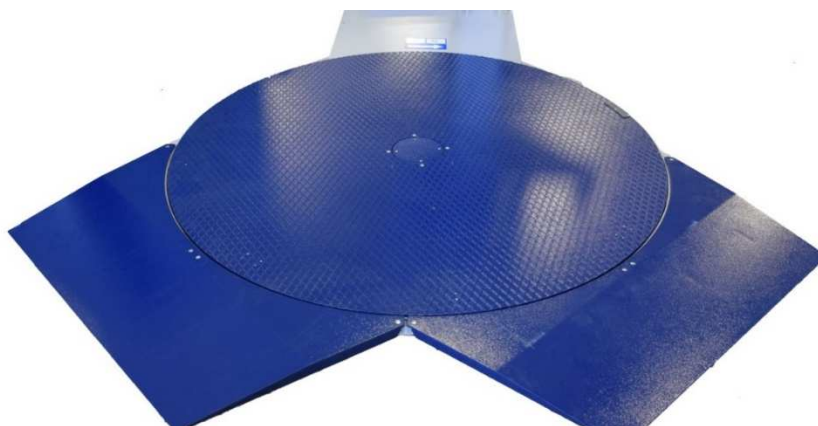

- Rampe à **270°**.

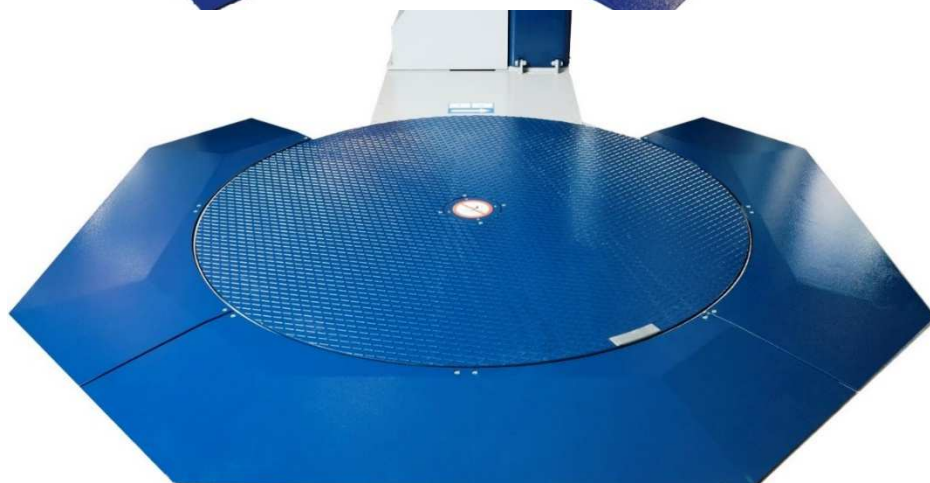

Toutes les rampes ont une pente unique de 9,5 % et une longueur de 324 mm.

PACKSILVER 501 chemin de l'église 01600 Misérieux



www.packsilver.fr



06 52 37 69 06
04 27 11 75 47



jdoizy@packsilver.fr

sas au capital de 40 000 € NAF 4669B 538 114 257 RCS Bourg en Bresse SIRET 538 114 257 00024 TVA FR10 538 114 257
IBAN FR64 3000 2010 5700 0009 9086 F58 BIC CRLYFRPP

Options hauteur de banderolage et presseurs :

- Mat pour hauteur de banderolage **utile** de **2400 mm, 2800 mm** ou **3100 mm** (2200 mm en standard).
- Presseur pneumatique à vérin à tige de course **800 mm**, diamètre du plateau presseur de 800 mm.
 - o H min de la charge : 1400 mm / H max de la charge 2200 mm avec **mat standard** de 2200 mm.
 - o H min de la charge : 1400 mm / H max de la charge 2400 mm avec option mat 2400 mm.
 - o H min de la charge : 1400 mm / H max de la charge 2800 mm avec option mat 2800 mm.
 - o H min de la charge : 1400 mm / H max de la charge 3100 mm avec option mat 3100 mm.

Nota : le réglage des hauteurs minimums des presseurs pneumatique est mécanique. La course du vérin sera toujours de 800 mm.

- Plateau presseur différent du standard (plateau presseur diamètre 800 mm en standard).

Options chariot :

- Support bobine pour mandrin de 50 mm.
- Support bobine pour film sans mandrin de 76 mm ou de 50 mm.
- Rapport de pré-étirage différent du standard (**250%**) pour chariot de type PGS : 150%, 200% et 300%.
- Cellule de détection produits noirs.
- Cellule de détection produits noirs et gilets de sécurité à bandes réfléchissantes.
- Renfort de laize fixe inférieure permettant de générer une corde en base de palette.



-  Permettant une connexion distante via réseau GSM avec la machine. Connexion trois ans renouvelable par tranche de deux ans.

-  Avec option consommation de film. Connexion trois ans renouvelable par tranche de deux ans.

PACKSILVER 501 chemin de l'église 01600 Misérieux



www.packsilver.fr



06 52 37 69 06
04 27 11 75 47



jdoizy@packsilver.fr