

ELEVATEURS A GODETS

EM

ELEVATORE A TAZZE- BUCKET ELEVATORS - ELEVADORES DE CANGILONES

Adatti per il sollevamento di gran parte dei materiali sfusi come cereali secchi ed umidi, semi, farine, prodotti granulari e polverulenti in genere. Vengono utilizzati nell'industria molitoria, cerealicola, delle sementi, lattiero casearia, chimica, cementiera, ceramica, ecc.

Indiqués pour le levage de la majorité des matériaux en vrac comme céréales sèches et humides, semences, farines, produits granulaires et pulvérulents en général. Ils sont utilisés dans l'industrie meunière, céréalière, des semences, laitière fromagère, chimique, du ciment, de la céramique, etc.

They are suitable for the lifting of the most bulk material such as: dry and wet grains, seeds, flours, granular and powdery products in general. They are used in feed mills, grain and seeds factories, milk and cheese factory, chemical plants, cement and pottery factories, etc.

Aptos para elevar la mayor parte de los materiales sueltos como cereales secos y húmedos, semillas, harinas, productos granulares y polvorientos en general.

Se utilizan en las industrias del molido, de los cereales, de las semillas, de la leche y el queso, de la química, del cemento, de la cerámica, etc..



BORGHI SOFRAM

2370 avenue de l'Arclusaz
ZI de Carouge
73 250 SAINT PIERRE D'ALBIGNY

Elevatori a tazze.

- **Struttura:** ricavata da lamiera zincata Sedzimir.
- **Piede:** con tenditore cinghia a vite o a contrappeso.
- **Serrande di pulizia ed oblò d'ispezione,** un nasello di carico.
- **Canne:** con telaio interamente elettrosaldato, speciale giunzione longitudinale ermetica, lunghezze modulari da 1500, 2000 mm. Canna tendicinghia con sportello apribile. Canna con oblò d'ispezione.
- **Testata:** con coperchio smontabile e diviso in due metà, con lamiera antiusura in cleusabro. Oblò d'ispezione, oblò antideflagrante ed albero in acciaio.
- **Comando:** motore, riduttore con antiritorno, giunto oleodinamico oltre 15 kW, trasmissione a cinghia e carter antinfortunistico.
- **Nastro:** in gomma, con rivestimento mediamente in antioleo ed antistatico.
- **Tazze:** in ferro con profilo ad alto rendimento.
- **Bulloni:** zincati o cadmiati.
- Optional:**
 - Dispositivo elettronico per controllo giri.
 - Dispositivo di controllo allineamento cinghia.
 - Presa d'aspirazione tra le canne.
 - Pannelli antideflagranti.
 - Cinghia speciale per prodotti caldi, abrasivi, alimentari, ecc.
 - Tazze in acciaio inox, polietilene, gomma, ecc.
 - Tramogge di carico e scarico.
 - Puleggia al piede a traversini.
 - Esecuzione in acciaio inox, zincata a caldo, verniciata RAL 6011, RAL 1015 o con tonalità a scelta.

Elévateurs à godet.

- **Structure:** obtenue de tôle galvanisée Sedzimir.
- **Pied:** avec tendeur de sangle à vis ou à contrepoids. Vanne de nettoyage et hublot d'inspection, un ergot de chargement.
- **Jambes:** avec châssis entièrement électrosoudé, jonction spéciale longitudinale et hermétique, longueurs modulaires de 1500, 2000 mm. Jambes tendeur de sangle avec porte qui s'ouvre. Jambe avec hublot d'inspection.
- **Tête:** avec couvercle démontable et divisé en deux moitiés avec tôle anti-usure en cleusabro. Hublot d'inspection, hublot antideflagrant et arbre en acier.
- **Comande:** *moteur, réducteur avec anti-retour, joint oléodynamique outre 15 kW, transmission par courroie et carter de prévention accidents.*
- **Bande:** en caoutchouc, avec revêtement médiament anti-huile et antistatique.
- **Godets:** en fer avec profile à haut rendement.
- **Boulons:** galvanisés ou cadmiés.
- Optionnel:**
 - Dispositif électronique pour contrôle tours.
 - Dispositif de contrôle alignement sangle.
 - Prise d'aspiration entre les jambes.
 - Panneaux antideflagrants
 - Sangle spécial pour produits chauds, abrasifs, alimentaires, etc.
 - Godets en acier inoxydable, polyéthylène, caoutchouc, etc.
 - Trémies de chargement et de déchargement.
 - Poulie au pied à barres
 - Exécution en acier inoxydable, zinguée à chaud, vernie RAL 6011, RAL 1015 ou par tonalités au choix.

Buckets elevators.

- **Structure:** obtained by Sedzimir galvanized sheet.
- **Foot:** with screw or counterweight belt tightener.
- **Cleaning shutters and inspection window,** a charging nib.
- **Legs:** with electrowelded frame, special longitudinal hermetic junction, modular lengths of 1500, 2000 mm. Belt tightener leg equipped with openable door. Leg with inspection window. Tube with inspection door.
- **Head:** with dissembling cover and divided into 2 halves, with anti-wear sheet in cleusabro. Inspection window, explosion-proof window and steel shaft.
- **Drive:** motor, anti-return reduction gear, oleodynamic coupling over 15 kW, belt drive and accident prevention crankcase.
- **Belt:** made of rubber, with mediately anti-oil and anti-static coating.
- **Buckets:** made of iron with high-efficiency form.
- **Bolts:** galvanized or cadmium plated.
- Optional:**
 - Electronic device for revolutions control.
 - Belt alignment control device.
 - Air intake between legs.
 - Explosion-proof panels.
 - Special belt for hot, abrasive and alimentary products, etc.
 - Buckets in stainless steel, polyethylene, rubber, etc.
 - Charging and discharging hoppers.
 - Bars foot pulley.
 - Execution in stainless steel, hot galvanized, painted RAL 6011, RAL 1015 or by means of tonalities according to choice.

Elevadores de cangilones.

- **Estructura:** sacada de chapa galvanizada Sedzimir
- **Pata:** con tensador de la cinta con tornillo o contrapeso
- **Compuertas de limpieza y ventanilla de inspección,** un pico de carga.
- **Cañas:** con bastidor enteramente electrosoldado, unión longitudinal especial estancia, longitudes modulares desde 1500, 2000 mm. Caña tensa-cinta con ventanilla abrible. Ventanilla de inspección.
- **Cabezal:** con tapa desmontable y dividida en dos mitades, con plancha antidesgaste en "cleusabro". Ventanilla de inspección, ventanilla antideflagrante y eje en acero.
- **Comando:** motor, reductor con antiretorno, unión oleodinámica de más de 15 kW, transmisión por cinta y cárter antiaccidentes.
- **Cinta:** en goma, con revestimiento normalmente en antiaceite y antistático.
- **Cangilones:** en hierro con perfil de alto rendimiento.
- **Bechere:** eisen mit Hochleistungs-Profil.
- **Pernos:** zincados o cadmiados.
- Opciones:**
 - Dispositivo electrónico para el control de las revoluciones
 - Dispositivo de control de la alineación de la cinta
 - Toma de aspiración entre las cañas
 - Paneles antideflagrantes
 - Cinta especial para productos calientes, abrasivos, alimenticios, etc.
 - Cangilones en acero inoxidable, politeno, caucho, etc.
 - Tolvas de carga y descarga
 - Polea al pie de traviesas
 - Realización en acero inoxidable, zincado en caliente, barnizado RAL 6011, RAL 1015 o de colores a elegir.

	E1M	E2M	E3M	E4M
A	950	1170	1410	1760
B	780	970	1180	1370
C	260	315	355	405
D	560	610	760	820
E	590	750	950	1110
F	765	945	1145	1345
G	330	375	440	650
I x L	164x144	204x184	254x224	304x264
H	160x160	200x200	250x250	300x300
K	260x160	300x200	350x250	500x300

Tabella di massimo ingombro. Dimensioni in mm. - *Tableau des encombrement maximum. Dimensions en mm.*
Table of maximum overall dimension. Measure in mm. - *Tabla de dimensiones exteriores máximas. Dimensiones en mm.*

Mod.	Capacità Capacité Capacity Capacidad	Capacità Débit Capacity Capacidad	Puleggia Poulie Pulley Polea	Larghezza tazze Largeur godet Bucket width Ancho cangilón	Altezza tazza Hauteur godet Bucket height Altura cangilón	Contenuto tazza Cont. godet Bucket contents Contenido cangilón	Velocità cinghia Vitesse de sangle Belt speed Velocidad correa	Giri al minuto Tours par minute RPM Revoluciones por minuto
	m³/h	ton/h	mm	mm	mm	lt.	m/sec.	
E1M	26	20	300	100	70	0,35	2,8	178
E2M	60	45	400	140	100	0,85	2,8	133
E3M	100	75	500	180	111	1,52	2,8	107
E4M	134	100	600	225	125	2,3	2,8	97

Tutti i dati sono indicativi e non impegnativi - *Toutes les données sont indicatives et pas obligatoires* - All data are indicative and not binding - *Todos los datos son indicativos y no obligatorios.*

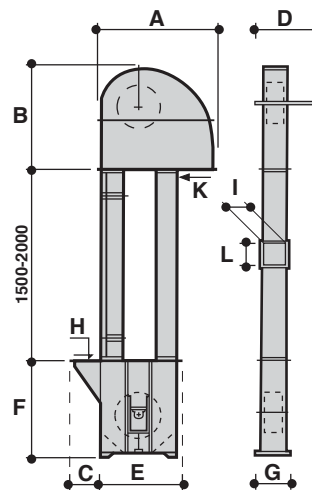

La portata si riferisce a cereali con peso specifico 0,75 kg/dm³ ed umidità del 15%.
Le débit est référé à céréales avec poids spécifique de 0,75 kg/dm³ et humidité du 15%. The capacity is referred to grains with specific weight of 0,75 kg/dm³ and moisture of 15%.
La capacidad se refiere a cereales con peso específico de 0,75 Kg/dm³ y humedad del 15%.

Campbell etec



BORGHI SOFRAM

2370 avenue de l'Arclusaz
Zi de Carouge
73 250 SAINT PIERRE D'ALBIGNY
T 04 79 28 01 39 - contact@borghisofram.fr