

PELLE CHENILLES 12T

CARACTÉRISTIQUES TECHNIQUES

Puissance	72 kw/ 97,9 CV/ 2200 tr/min
Vitesse de translation	3/ 4,5 km/h
Vitesse de rotation	8,5 tr/min
Force de cavage	7310 kgf
Profondeur de fouille	4450 mm
Hauteur de déversement max	4920 mm
Pression au sol	0,43 kg/cm ²
Réservoir à carburant	150 l
Dimensions hors tout (L x l x h)	6696x2400x2845 mm
Poids	12000 kg



APPLICATIONS

TRAVAUX : déplacement de quantités importantes de matériaux : terre, gravier, roches, sable...

Les travaux de terrassement sont basés sur trois actions principales : l'extraction, le transport, la mise en œuvre.

UTILISATION :

- gros travaux routiers, aménagements de plateformes
- ou légers : tranchées de réseaux enterrés, aménagements de maisons individuelles, drains, aménagements espaces verts etc.

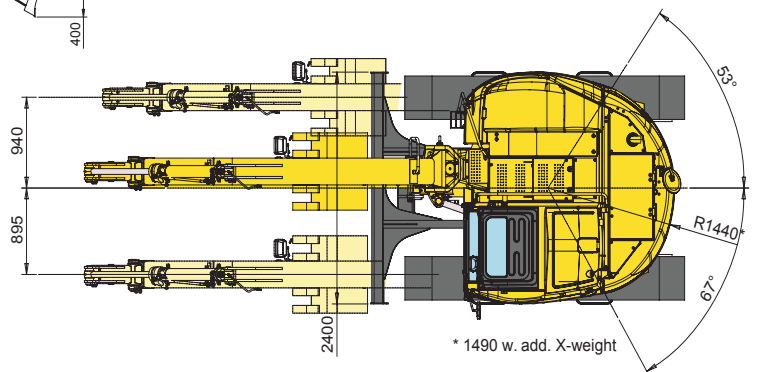
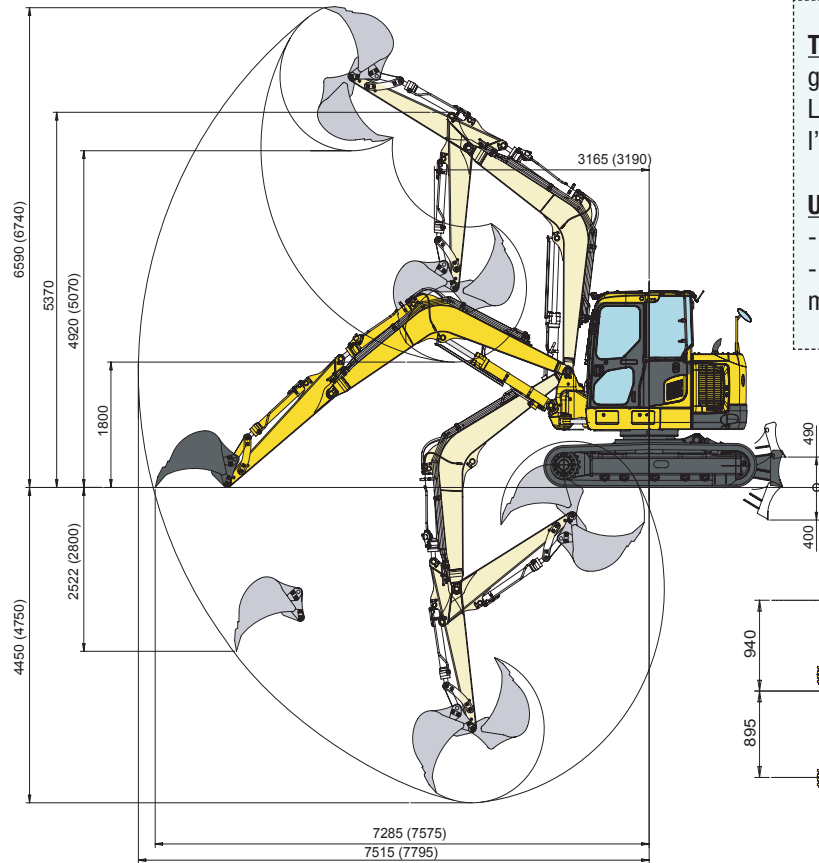

GODET ORIENTABLE

