

D50

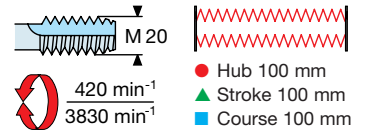
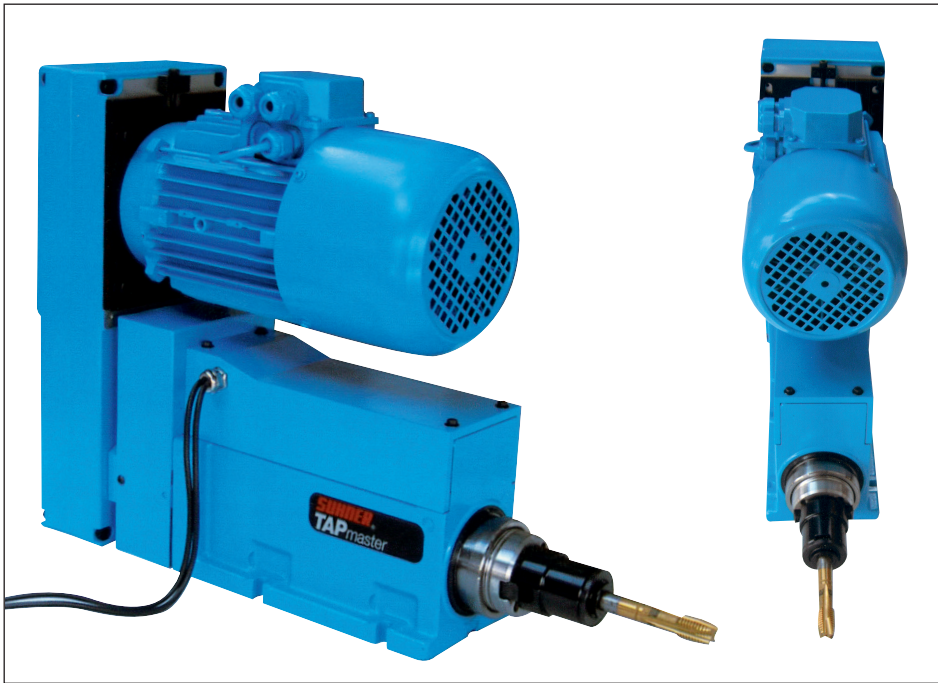

● **Gewindeschneideinheit** mit mechanischem Vorschub

▲ **Tapping unit** with integrated leadscrew

■ **Unité de taraudage** avec avance mécanique

GEM 20

● Technische Daten		▲ Technical Data		■ Caractéristiques techniques	
Gesamthub	100 mm	Total stroke	100 mm	Course totale	100 mm
Gewindeschneideleistung	M 20 / 600 N/mm ²	Tapping capacity	M 20 / 600 N/mm ²	Capacité de taraudage	M 20 / 600 N/mm ²
Gewindesteigung	min. 0,4 – max. 2,5	Thread pitch	min. 0,4 – max. 2,5	Pas réalisable	min. 0,4 – max. 2,5
Übertragbares Drehmoment	max. 80 Nm	Transmissible torque	max. 80 Nm	Couple transmissible	max. 80 Nm
Drehzahlbereich bei 50 Hz	420–3830 min ⁻¹	Speed range at 50 Hz	420–3830 RPM	Vitesse de rotation à 50 Hz	420–3830 t.min ⁻¹
Induktiver Endschalter	20–250 V AC/DC	Inductive limit switch	20–250 V AC/DC	Détecteur inductif	20–250 V AC/DC
Bremsmotor bei 50 Hz	1,5 kW / 1435 min ⁻¹	Brake-motor at 50 Hz	1.5 kW / 1435 RPM	Moteur-frein à 50 Hz	1,5 kW / 1435 t.min ⁻¹
Gewicht / Farbe	54 kg / RAL 5012	Weight / Color	54 kg/RAL 5012	Poids / Couleur	54 kg / RAL 5012

- Die gleichen Grundkomponenten, Spindelgehäuse, Antrieb und Spindel, wie BEM 20, BEM 25 H und BEA 25 CNC.
- Leitpatrone in 5 Minuten auswechselbar.
- Einfache Einstellung der Wege über 2 Schieber.
- Konzipiert für den Einsatz mit Mehrspindelschneidköpfen.

- ▲ Spindle housing, drive, quill, and spindle are the same as used on BEM 20, BEM 25 H, and BEA 25 CNC units.
- Leadscrew assemblies are interchangeable in less than 5 minutes.
- Simple and precise stroke adjustments with 2 linear scales.
- Increased efficiency with use of multiple spindle tapping heads.

- Base commune: corps, transmission, fourreau, broches avec les unités BEM 20, BEM 25 H et BEA 25 CNC.
- Changement de la patronne en 5 minutes.
- Réglage des courses facile et précis par 2 curseurs.
- Rendement élevé grâce au taraudage avec des têtes multibroches.

● **Gewindeschneideinheit GEM 20 C.** Bremsmotor 1,5 kW, 50 Hz, 1435 min⁻¹, ohne Leitpatrone LP 20 C (für USA 60 Hz: min⁻¹ × 1,20 RPM)
 ▲ **Tapping unit GEM 20 C.** Brake-motor 1.5 kW, 50 Hz, 1435 min⁻¹ (1722 RPM at 60 Hz), without leadscrew LP 20 C
 ■ **Unité de taraudage GEM 20 C.** Moteur-frein 1,5 kW, 50 Hz, 1435 t.min⁻¹, sans patronne LP 20 C (pour USA 60 Hz: t.min⁻¹ × 1,20 RPM)

min ⁻¹ /RPM	3830	3310	2870	2460	2150	1910	1640	1440	1280	1150	1040	960	810	650	540	420
Order No.	59 914 01	59 914 02	59 914 03	59 914 04	59 914 05	59 914 06	59 914 07	59 914 08	59 914 09	59 914 10	59 914 11	59 914 12	59 914 13	59 914 14	59 914 15	59 914 16
Nm	3,8	4,3	5,0	5,8	6,7	7,5	8,8	10,0	11,3	12,5	13,8	15,0	17,8	22,2	26,7	34,3

● Riemenscheiben, Poly-V-Riemen						▲ Pulleys, poly-V belts						■ Poulies, courroies Poly-V					
Motor	Ø 120	Ø 120	Ø 120	Ø 120	Ø 120	Ø 80	Ø 80	Ø 80	Ø 80	Ø 80	Ø 80	Ø 80	Ø 45	Ø 45	Ø 45	Ø 35	
Order No.	58 641 02	58 641 02	58 641 02	58 641 02	58 641 02	58 641 01	58 641 01	58 641 01	58 641 01	58 641 01	58 641 01	58 641 01	58 643 01	58 643 01	58 643 01	58 645 01	
Spindle	Ø 45	Ø 52	Ø 60	Ø 70	Ø 80	Ø 60	Ø 70	Ø 80	Ø 90	Ø 100	Ø 110	Ø 120	Ø 80	Ø 100	Ø 120	Ø 120	
Order No.	58 640 01	58 640 02	58 640 03	58 640 04	58 640 05	58 640 03	58 640 04	58 640 05	58 640 06	58 640 07	58 640 08	58 640 09	58 640 05	58 640 07	58 640 09	58 640 09	
Poly-V-J15	762 J15	762 J15	813 J15	813 J15	813 J15	711 J15	711 J15	762 J15	762 J15	762 J15	813 J15	813 J15	711 J15	711 J15	762 J15	762 J15	
Order No.	50 900 01	50 900 01	50 900 06	50 900 06	50 900 06	50 900 02	50 900 02	50 900 01	50 900 01	50 900 01	50 900 01	50 900 06	50 900 06	50 900 02	50 900 01	50 900 01	

● Leitpatrone LP 20 C			▲ Leadscrew LP 20 C				■ Patronne LP 20 C				
Steigung / Pitch / Pas	0,4	0,5	0,7	0,8	1,0	1,25	1,5	1,75			
Typ / Type / Type	LP 20 C 0,4	LP 20 C 0,5	LP 20 C 0,7	LP 20 C 0,8	LP 20 C 1,0	LP 20 C 1,25	LP 20 C 1,5	LP 20 C 1,75			
Best.-Nr. / Order No. / N° de cde.	59 915 01	59 915 02	59 915 03	59 915 04	59 915 05	59 915 06	59 915 07	59 915 08			
Steigung / Pitch / Pas	2,00	2,5	48/''	40/''	36/''	32/''	28/''	24/''			
Typ / Type / Type	LP 20 C 2,0	LP 20 C 2,5	LP 20 C 48	LP 20 C 40	LP 20 C 36	LP 20 C 32	LP 20 C 28	LP 20 C 24			
Best.-Nr. / Order No. / N° de cde.	59 915 09	59 915 10	59 915 11	59 915 12	59 915 13	59 915 14	59 915 15	59 915 16			

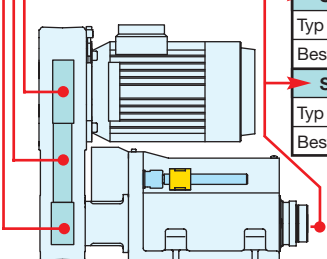

- **Option:** Motoraufbau nach hinten
- ▲ **Option:** Motor rear-mounted
- **Option:** Montage de moteur vers l'arrière
- **Option:** Andere Steigungen auf Anfrage
- ▲ **Option:** Other pitches upon request
- **Option:** Autres pas sur demande
- **Option:** Motor 970 min⁻¹
- ▲ **Option:** Motor 970 RPM
- **Option:** Moteur 970 t.min⁻¹

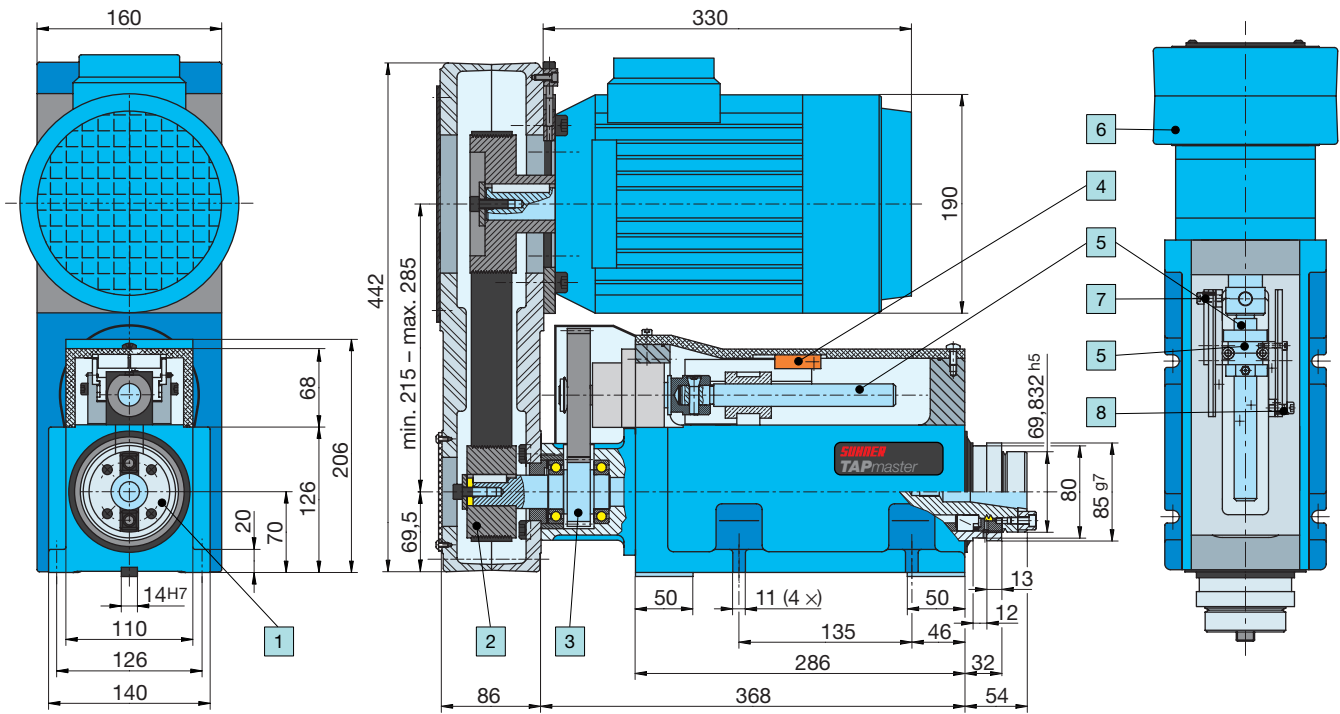

D51



● Aufbau	▲ Features	■ Conception
1 ISO-30-Spindel auf Kegelrollenlager	1 ISO 30 spindle on roller bearings	1 Broche ISO 30 sur roulements à rouleaux
2 Auswechselbare Riemenscheiben	2 Interchangeable pulleys and poly-V belt	2 Poulies interchangeable
3 Übersetzungsgetriebe 2:1	3 Reduction gearbox 2:1	3 Rapport de réduction 2:1
4 Elektrischer Endschalter, hinten/vorne	4 Electric front and rear limit switches	4 Fin de course électrique, avant/arrière
5 Auswechselbare Leitpatrone	5 Interchangeable leadscrew assembly	5 Patronne interchangeable
6 Verstellbares Antriebsgehäuse 4 x 90°	6 Adjustable motor housing 4 x 90°	6 Transmission orientable 4 x 90°
7 Schieber für Rückhub	7 Linear scale for retracted position control	7 Curseur pour recul
8 Schieber für Gesamthub	8 Linear scale for total depth position control	8 Curseur pour position avant

