

Pompes péristaltiques  
pour l'industrie



naturellement

simples

Vous savez  
faire  
Nous savons  
comment

# Démonter ou remonter le tube d'une pompe péristaltique AB, un vrai jeu d'enfant !

 ***Economiseur de produit pompé***  
***Le choix précis du diamètre du tube,***  
***en fonction du débit, limite la rétention***  
***et la perte de produit lors du nettoyage.***



***Montage ou démontage***  
***15 secondes***



***Montage ou démontage***  
***30 secondes***

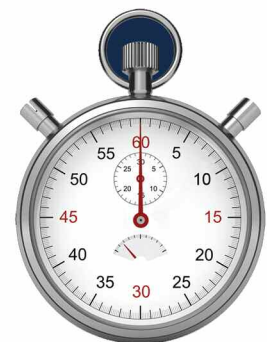
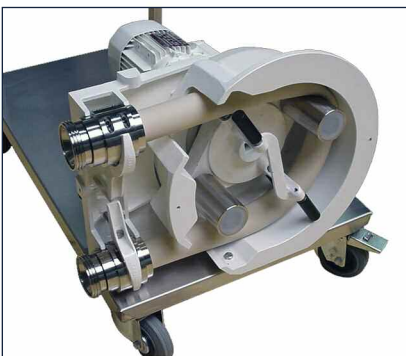

***Montage ou démontage***  
***60 secondes***

Démonter ou remonter le tube d'une pompe péristaltique AB,  
facile, simple, rapide !

 **Economiseur de tube**  
**Notre système unique de réglage**  
**de l'écrasement du tube**  
**augmente amplement sa longévité.**



**Série AB8 et AB9**

**8 diamètres interchangeables (Ø 1, 2, 3, 4, 6, 8, 10 et 13 mm) . 4 matières proposées**



**Série AB1**

**4 diamètres interchangeables (Ø 10, 15, 20 et 25 mm) . 3 matières proposées**

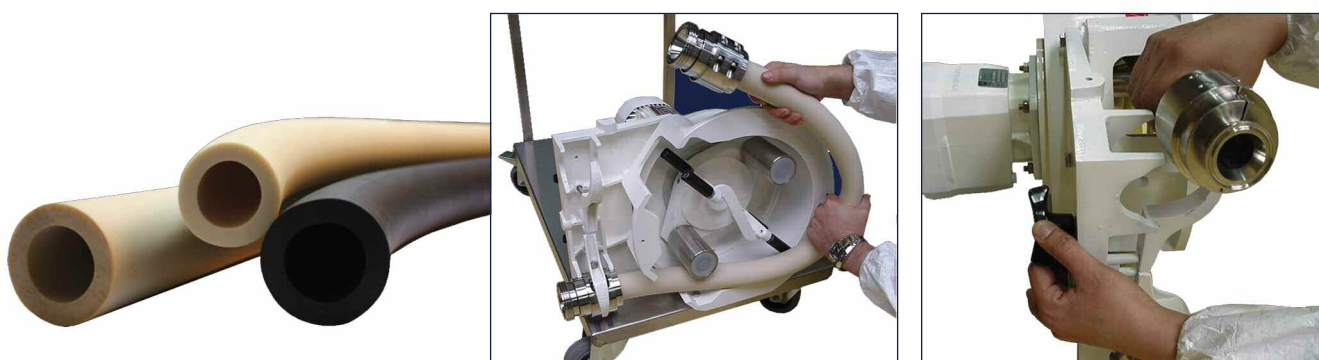

**Série AB3**

**2 diamètres interchangeables (Ø 30 et 35 mm) . 2 matières proposées**

# **Pas de sophistication inutile et coûteuse. Pompe péristaltique AB, du simple et du robuste !**



*Le principe de la pompe péristaltique repose sur la pression de rouleaux, libres sur leur axe, qui écrasent successivement un tube souple. L'alternance de la pression et du relâchement sur le tube crée une dépression et l'aspiration. Le fluide emprisonné entre les rouleaux est poussé tout en demeurant intact durant son transfert.*

## **Pompe péristaltique AB, que des avantages**

**Silencieuse et sans clapet**

\*

**Entretien limité au remplacement du tube, sans dépose de la pompe**

\*

**Pas de mécanisme en contact avec le liquide pompé, seul le tube est utilisé**

\*

**Respecte l'intégrité des liquides transportés**

\*

**Insensible aux particules abrasives et aux morceaux**

\*

**Pompage réversible, auto-amorçante à sec**

\*

**Ne grippe pas et ne chauffe pas en marche à sec,**

\*

**Ne gomme pas en cas de mauvais nettoyage**

\*

**Aspire au fond des cuves, jusqu'à 8 mètres, sans laisser de liquide dans les tuyauteries**

\*

# Série tube express

Liquides alimentaires . cosmétiques . pharmaceutiques

**Micros dosages stériles, précis, fins et réguliers.**



*Colyres, solutions stériles, cultures, enzymes, anti-mousses...*

Sous coffret inox étanche, cette série permet d'assurer des dosages stériles avec un tube de 15 m et plus, sans raccord entre l'aspiration et le refoulement. Les autres utilisations se font avec 20 cm de tube utile entre deux raccords.

**Série AB8 et AB9**  
**Débit 0,2 à 290 l/h**



**Transferts sans contamination.**



*Gels, lait de beauté, crèmes, glosse, extraits de plantes, alcools, parfums, concentrés...*

Comme la série AB8 et AB9, cette série peut être équipée d'une longueur de tube de 15 m et plus, sans raccord entre l'aspiration et le refoulement. Les autres utilisations se font avec raccords et 50 cm de tube utile .

**Série AB1**  
**Débit 3 à 1 700 l/h**



**Alimentation de trémies et transfert de bac à bac.**



*Sauces, rillettes de poisson, mayonnaise, confiture avec fruits, soupe de poisson, bechamel avec morceaux, pâte à crêpes...*

Rapidement propre et prête sans perte de produit. La série AB3 est idéale pour les changements fréquents de fabrications et de recettes. Silencieuse, sans a-coups, souple d'utilisation, elle ne modifie pas les textures.

**Série AB3**  
**Débit 140 à 5 000 l/h**

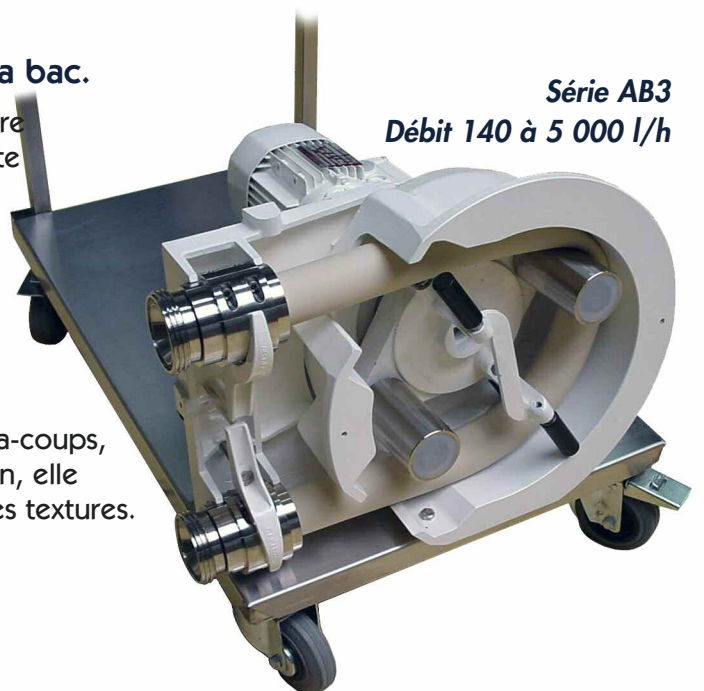

# Série tube express

## Liquides durçissants . abrasifs . corrosifs

**Dosages des liquides non adaptés aux pompes à petits clapets.**



*Colorants, résines, colles, engobé, abrasif liquide, amoniac, hypochlorite de sodium, acides et bases...*

La série AB8 et AB9 c'est l'assurance que la dose soit assurée dans le process de fabrication. Etanche, robuste et silencieuse, cette série ne se colmate pas avec les liquides qui déposent, durcissent ou cristallisent. Elle ne se désamorce pas avec les liquides gazeux..

**Série AB8 et AB9**  
Débit 0,2 à 290 l/h



**Transferts ne convenant pas aux pompes dont la mécanique est en contact avec le liquide.**

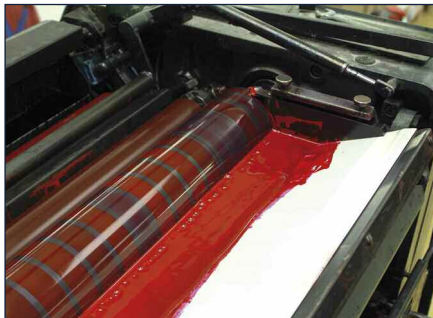

*Teintures, encres, colles, apprêts, effluents chimiques corrosifs et chargés...*

Amorcante et fonctionnant à sec sans limite, le remplacement du tube en moins d'une minute évite les nettoyages difficiles et réduit la maintenance à sa plus simple expression. Idéale pour les liquides qui contaminent, déposent, polymérisent, abrasent et corrodent.

**Série AB1**  
Débit 3 à 1 700 l/h



**Toujours prête à pomper même après un arrêt prolongé sans rinçage.**



*Résidus chimiques ou produits purs concentrés acides chlorhydrique, sulfurique, chromique, hypochlorites, latex, lait de chaux...*

La série AB3 aspire à sec loin jusqu'au fond des cuves les boues abrasives acides ou basiques concentrées. Sa réversibilité facilite les opérations de remplissage et vidange, évite les jeux de vannes et clapets ainsi que les manipulations pénibles des tuyauteries.

**Série AB3**  
Débit 140 à 5 000 l/h

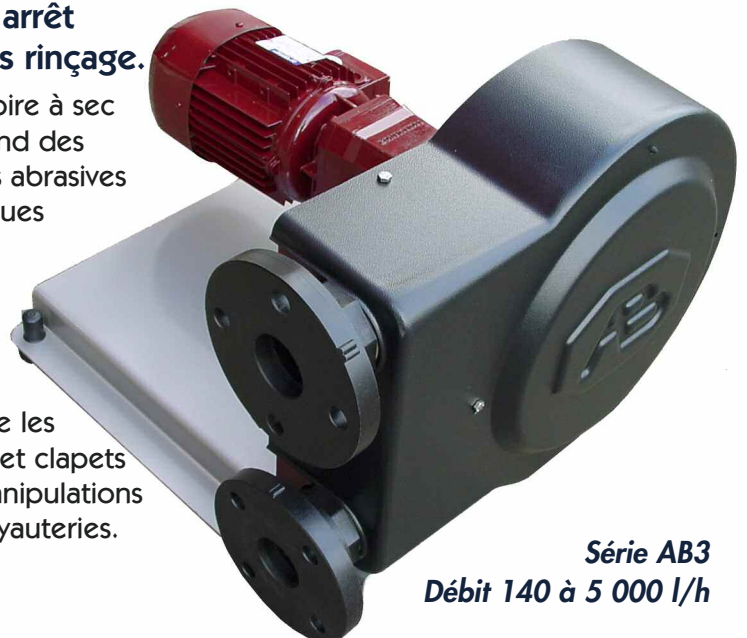

# Série tube armé sans bain d'huile

## Tous liquides, toutes industries



**Exemples  
de liquides  
pompés**

Boues et graisses d'épuration

Déchets d'abattoirs



Pâte à papier

Lait de chaux

Lait de ciment

Enduits et mortiers

Latex



Raisins entiers

Confitures avec fruits entiers

Macédoines

Purées



Soupes de poissons

Crèmes cosmétiques

Produits pharmaceutiques

Acides usés



Résidus chimiques

Barbotine

Charbon actif

Colorants

Colles



Résines

Polymères

Anti-mousse

et beaucoup d'autres...

**Série PSF**  
Débit 0,2 à 3 200 l/h  
Pression maxi 8 bar



**Série MS**  
Débit 100 à 25 000 l/h  
Pression maxi 15 bar



**Série SF/SDF**  
Débit 2 000  
à 60 000 l/h



Il y a déjà plus de 30 ans que Pompes AB  
conçoit et fabrique ses pompes péristaltiques.  
**Bénéficiez de nos années d'expériences.**

*Les hommes de Pompes AB conçoivent et fabriquent  
leurs pompes péristaltiques dans leur intégralité.  
Ils possèdent le savoir-faire que seuls des professionnels spécialisés peuvent  
acquérir au quotidien dans de multiples applications industrielles.  
Pompes AB maîtrise la technique et offre ce qui fait souvent la différence :  
**le service!***

*Votre partenaire, Pompes AB, vous conseille avant la vente,  
avec l'objectif de maîtriser vos postes de pompages difficiles  
tout en réduisant vos coûts de production et d'entretien...  
et de la sorte augmenter la disponibilité de vos machines  
Pompes AB réalisera, pour vous, la parfaite adéquation de votre unité  
de pompage à la tâche qui lui est dévolue  
et pour un usage intensif et continu.*

*Pompes AB c'est l'assurance du "pompage tranquille"*

Conseil et assistance en direct :  
01 30 05 15 15  
Fax : 01 30 49 22 76



Site internet dédié :  
[www.pompes-peristaltiques-ab.com](http://www.pompes-peristaltiques-ab.com)

**Pompes AB**  
**Concepteur & Constructeur**  
**Services commerciaux . Assistance technique**  
**Ateliers de réparation et Service Après Vente**



**POMPES**   
Pompes industrielles spécialisées

**Pompes AB**  
7 Rue Marie Curie ZA Pariwest 78310 MAUREPAS France  
Téléphone : 01 30 05 15 15 - Télécopie : 01 30 49 22 76  
[info@pompes-ab.com](mailto:info@pompes-ab.com) - [www.pompes-ab.com](http://www.pompes-ab.com)