

Fiche technique :

# **PINCE A BALLE CLASSIQUE**

---



## **Avantages**

- Easy to use and efficient attachment.
- Handles 1 round bale or 2 rectangular bales at the same time.
- Rounded teeth in wrought iron that offer an accurate and clean penetration on materials.
- Optional: 2 lower teeth (680 mm, Ø35 mm) that ensure a perfect stability while handling rectangular bales.

## **Caractéristiques techniques**

- 2x4 teeth.
- Synchronized closure.
- Excellent lifting capacity of 1000kg.
- Handles round bales - Ø 1.8m maximum.
- Handles 2 rectangular bales - 0.8m high.
- Handles 1 rectangular bale - 1.2m high.

## Schémas d'encombrement

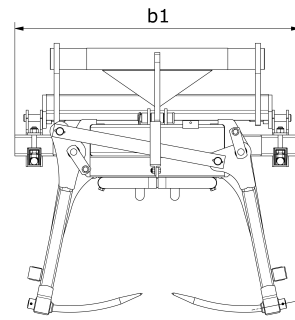
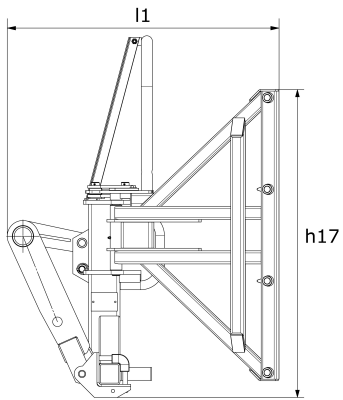

Capacités		PBG 2x4	
Capacité nominale (kg)			1000
Poids et dimensions			
Hauteur hors tout (mm)	h17		1381
Largeur (mm)			1300
Longueur (mm)			1031
Poids (kg)			262
Longueur du bras (mm)			600
Paramètres de travail			
Équipement Machine			Ligne hydraulique
Dents / Doigts			2 / 4
Ouverture minimum (mm)			112
Ouverture maximum (mm)			1776
Système hydraulique			false

Compatibilité machine		PBG 2x4	
Numéro de référence		757612	
MLA-T 533-145 V+			X
MLT 420 - 60 H			X
MLT 625 - 75 H			X
MLT 630-105			X
MLT 630-105 V			X
MLT 630-105 V CP			X
MLT 635-130 PS+			X
MLT 635-140 V+			X
MLT 730-115 V			X
MLT 730-115 V CP			X
MLT 733-115			X
MLT 733-115 LSU			X
MLT 737-130 PS+			X
MLT 741-140 V+			X
MLT 840-145 PS+			X
MLT 845-100 H			X
MLT 845-120			X
MLT 940-140 V+			X
MLT 961-145 V+ L			X
MLT 1040-145 PS+			X
MLT 1040-145 PS+ L			X
MLT-X 625 - 75 H			X
MLT-X 732			X
MLT-X 735 T LSU			X
MLT-X 737-130 PS+			X
MLT-X 741-140 V+			X
MLT-X 840-140 PS+			X
MLT-X 845-120			X
MLT-X 845-120 H			X
MLT-X 961-145 V+ L			X
MLT-X 1040-140 PS+ L			X

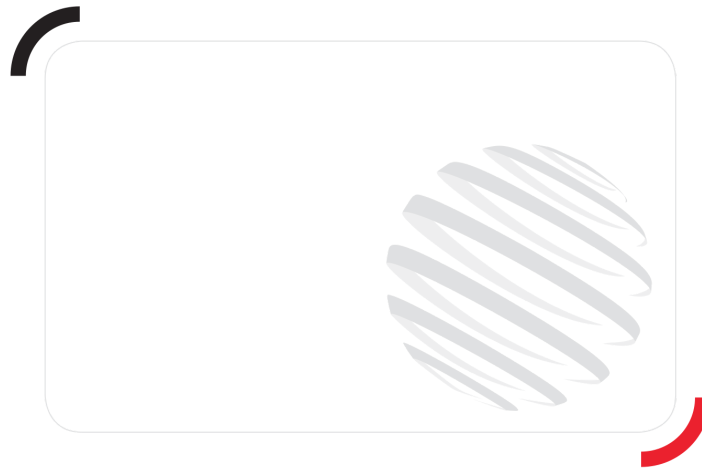

Siège Social

430 rue de l'Aubinière - 44150 Ancenis Cedex - France

Tel: +33(0)2 40 09 10 11 - Fax: +33 (0)2 40 09 10 97

[www.manitou.com](http://www.manitou.com)



Cette publication présente le descriptif des versions et possibilités de configuration des produits Manitou qui peuvent différer en équipement. Les équipements présentés dans cette brochure peuvent être de série, en option, ou non disponibles suivant les versions. Manitou se réserve le droit, à tout moment et sans préavis, de modifier les spécifications décrites et représentées. Les spécifications portées n'engagent pas le constructeur. Pour plus de détails, contactez votre concessionnaire Manitou. Document non contractuel. Présentation des produits non contractuelle. List des spécifications non exhaustive. Les logos ainsi que l'identité visuelle de l'entreprise sont la propriété de Manitou et ne peuvent être utilisés sans autorisation. Tous droits réservés. Les photos et schémas contenus dans la présente brochure ne sont fournis qu'à des fins de consultation et à titre indicatif.

MANITOU BF SA - Société anonyme à conseil d'administration - Capital social : 39 668 399 euros - 857 802 508 RCS Nantes