

# SLL - SML - SML max

## Broyeurs d'accotement

ESPACES VERTS

Broyeur déportable et inclinable  
Déport hydraulique par parallélogramme  
Rotor avec équilibrage électronique

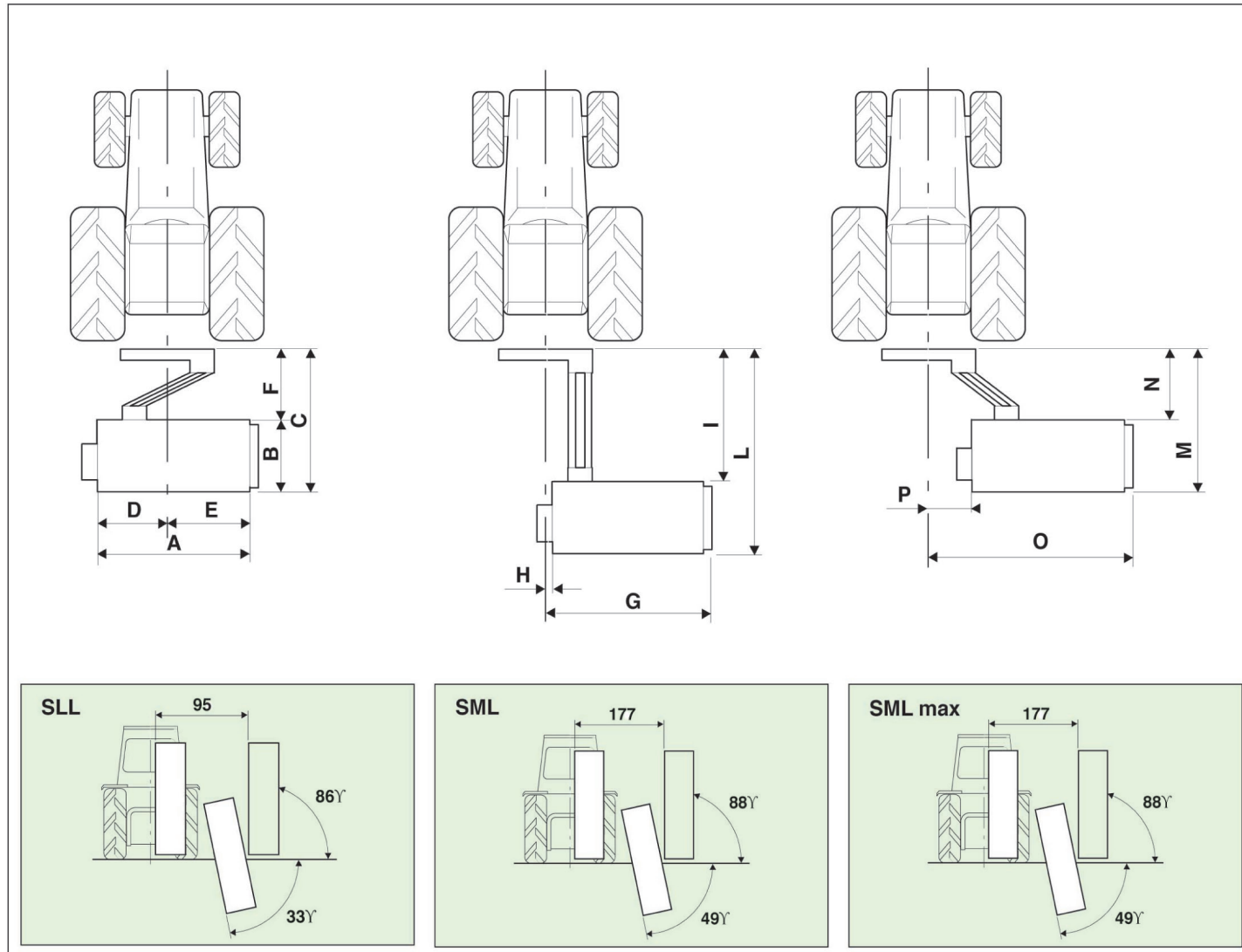

Mod.	A	B	C	D	E	F	G	H	I	L	M	N	O	P
<b>SLL 135</b>	135	76	150	51	74	74	146	11	104	180	172	96	179	44
<b>SLL 150</b>	150	76	150	51	99	74	161	11	104	180	172	96	194	44
<b>SLL 180</b>	180	76	150	51	129	74	191	11	104	180	172	96	224	44
<b>SML 155</b>	159	97	178	77	82	81	178	19	138	235	215	118	241	82
<b>SML 180</b>	184	97	178	77	107	81	203	19	138	235	215	118	266	82
<b>SML 200</b>	199	97	178	77	122	81	218	19	138	235	215	118	281	82
<b>SML 220</b>	228	97	178	77	152	81	248	19	138	235	215	118	311	82
<b>SML max 155</b>	159	97	178	29	130	81	225	66	138	235	215	118	288	129
<b>SML max 180</b>	184	97	178	29	155	81	250	66	138	235	215	118	313	129
<b>SML max 200</b>	199	97	178	29	170	81	265	66	138	235	215	118	328	129
<b>SML max 220</b>	228	97	178	29	199	81	295	66	138	235	215	118	357	129

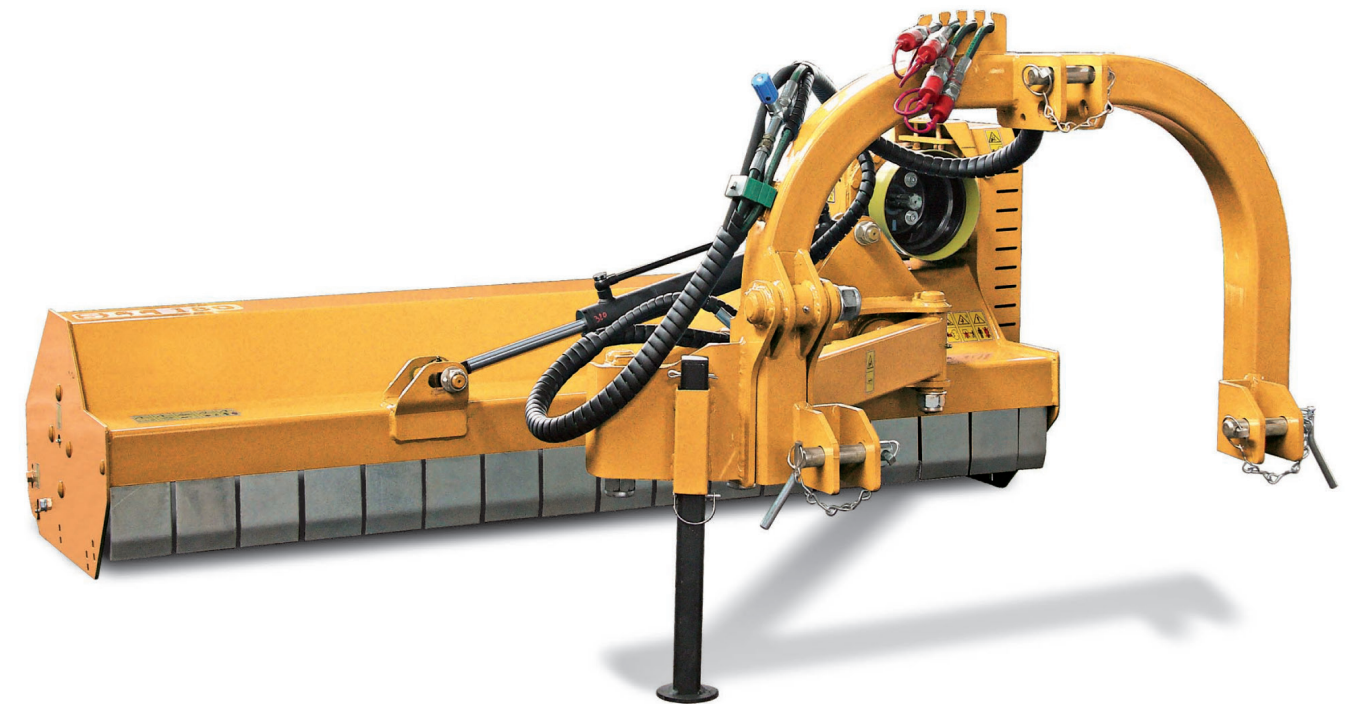

Représenté par

[www.chabas-sa.fr](http://www.chabas-sa.fr)

page Facebook : CHABAS sas  
chaînes Youtube : CHABAS sas et CHABASmat

CHABAS s.a.s | 7 ZA du Rompidou - 13350 CHARLEVAL  
Tél. 04 42 28 44 44 | Fax. 04 42 28 51 38 | [contact@chabas-sa.fr](mailto:contact@chabas-sa.fr)



[www.chabas-sa.fr](http://www.chabas-sa.fr)





# BROYEURS D'ACCOTEMENT

# BROYEURS D'ACCOTEMENT

## PRÉSENTATION

Idéal pour l'entretien des bords de routes, des fossés et pour le broyage de l'herbe, des broussailles et des déchets d'émondage

## ÉQUIPEMENTS STANDARD

- Déport hydraulique par parallélogramme
- Articulation pour auto-nivellement au terrain
- Boîtier 540 tours/min avec roue libre
- Rotor avec équilibrage électronique (séries SLL Ø 127 mm - SML et SML max Ø 159 mm)
- Capot ouvrable pour entretien (seulement pour les séries SML et SML max)
- Réglage courroie extérieure
- Contre couteaux
- Rouleau arrière stabilisateur autonettoyant (séries SLL Ø 139 mm - SML et SML max Ø 193 mm)
- Protection avant avec chaînes (séries SML et SML max)
- Protection avant avec plaques (séries SLL)
- Protection interne pour le capot (seulement pour les séries SML et SML max)
- Arbre cardan

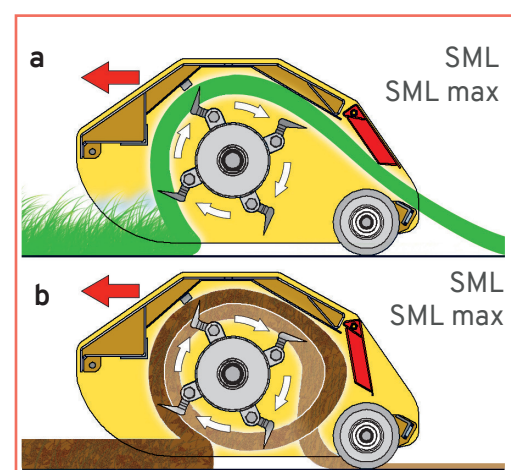
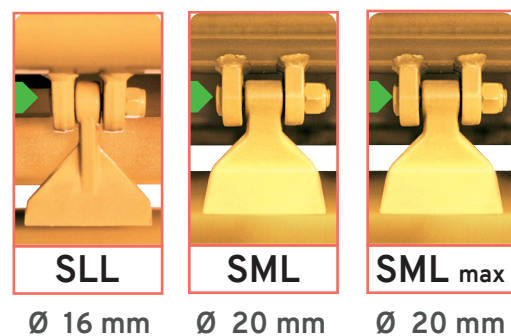

Position du capot pour le broyage de l'herbe (a) et pour le bois (b)

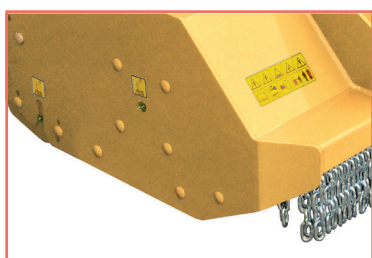

Paroie latérale avec pan coupé. (séries SML et SML max)

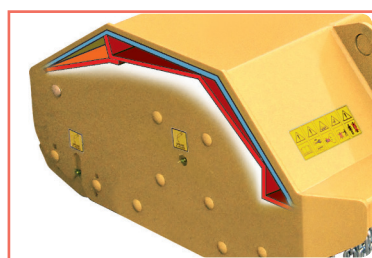

Protection interne pour le capot (séries SML et SML max)

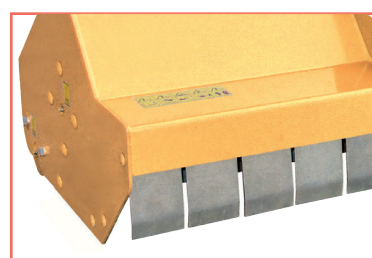

Protection antérieure avec plaques (seulement pour SLL)

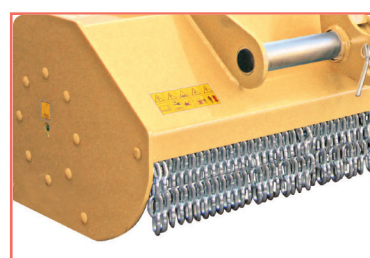

Protection antérieure avec chaînes (seulement SML et SML max)

## ACCESSOIRES

- Cardan homocinétique double
- Attelage trois points avec dispositif de sécurité (seulement pour les séries SML et SML max)
- Doubles patins
- Prédiposition pour dents de râteau (seulement pour les séries SML et SML max)
- Protection antérieure supplémentaire

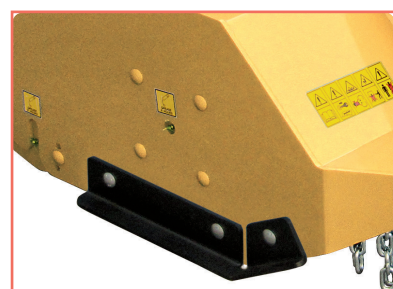

Doubles patins

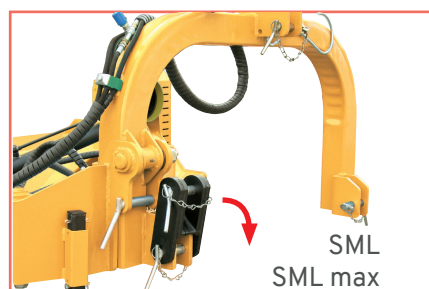

Attelage trois points avec dispositif de sécurité

## SLL 40 - 70 HP

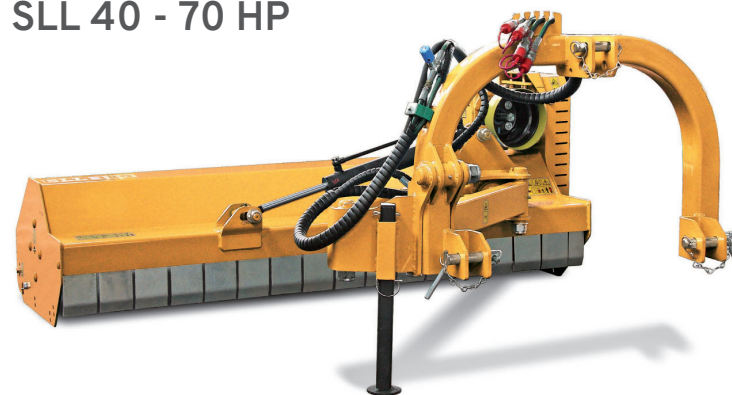

## SML 60 - 100 HP



## SML max 60 - 100 HP



Mod.	cm	HP	Kg	Rotor		N°
				N°	N°	
<b>SLL 40 - 70 HP</b>						
SLL 135	135	40 - 70	414	16	32	3
SLL 150	150	50 - 70	424	16	32	3
SLL 180	180	60 - 70	451	20	40	3
<b>SML 60 - 100 HP</b>						
SML 155	159	60 - 90	698	16	32	4
SML 180	184	70 - 90	740	20	40	4
SML 200	199	80 - 90	793	20	40	4
SML 220	228	90 - 100	848	24	48	4
<b>SML max 60 - 100 HP</b>						
SML 155 max	159	60 - 90	713	16	32	4
SML 180 max	184	70 - 90	755	20	40	4
SML 200 max	199	80 - 90	808	20	40	4
SML 220 max	228	90 - 100	863	24	48	4

### Équipement tracteur :

- Largeur minimale, extérieure aux roues recommandée : 1.40 m
- 2 Distributeurs hydrauliques double effet nécessaires