

CROWN

# FC 5200

## SÉRIE

### Spécifications

Chariot élévateur à quatre roues et contre-poids



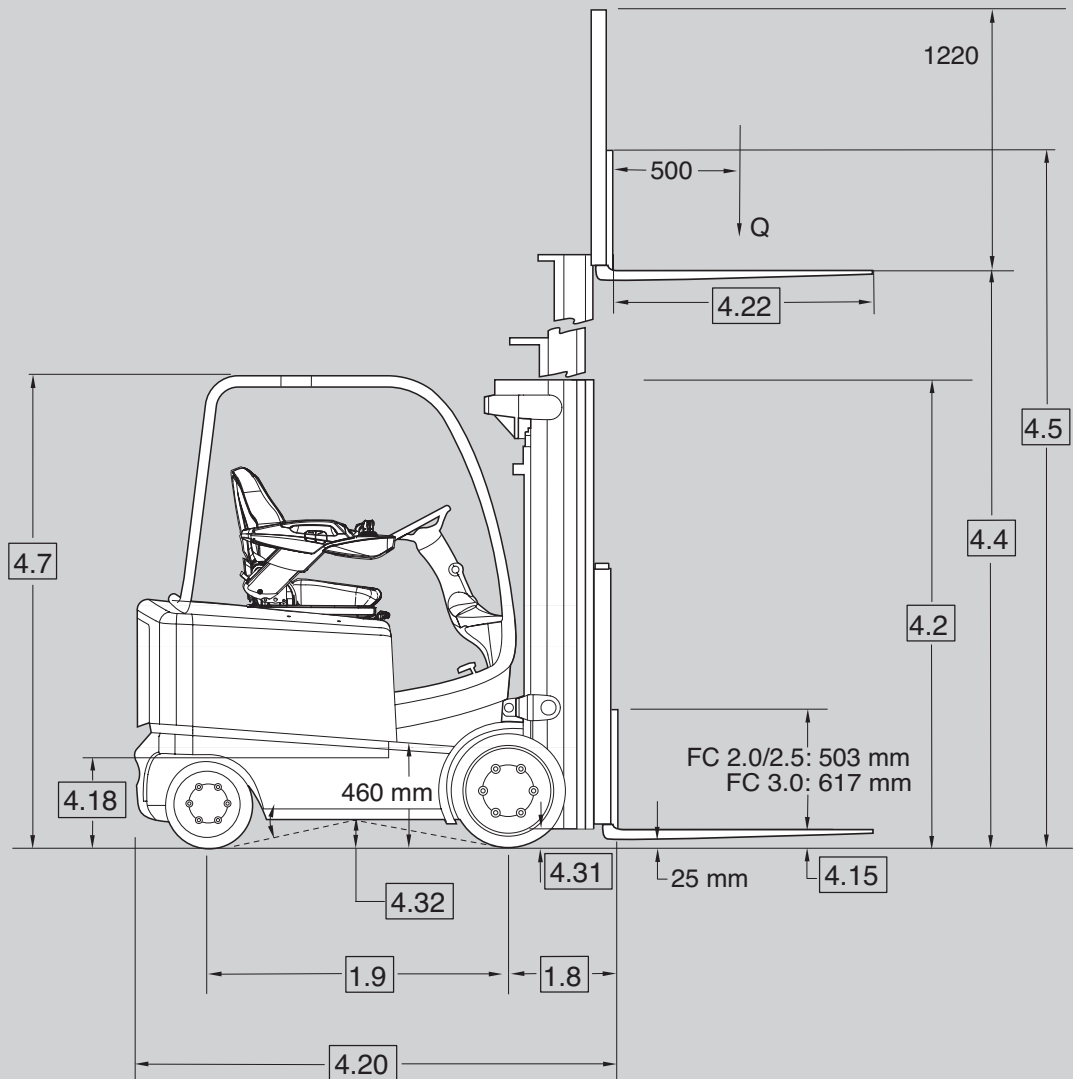
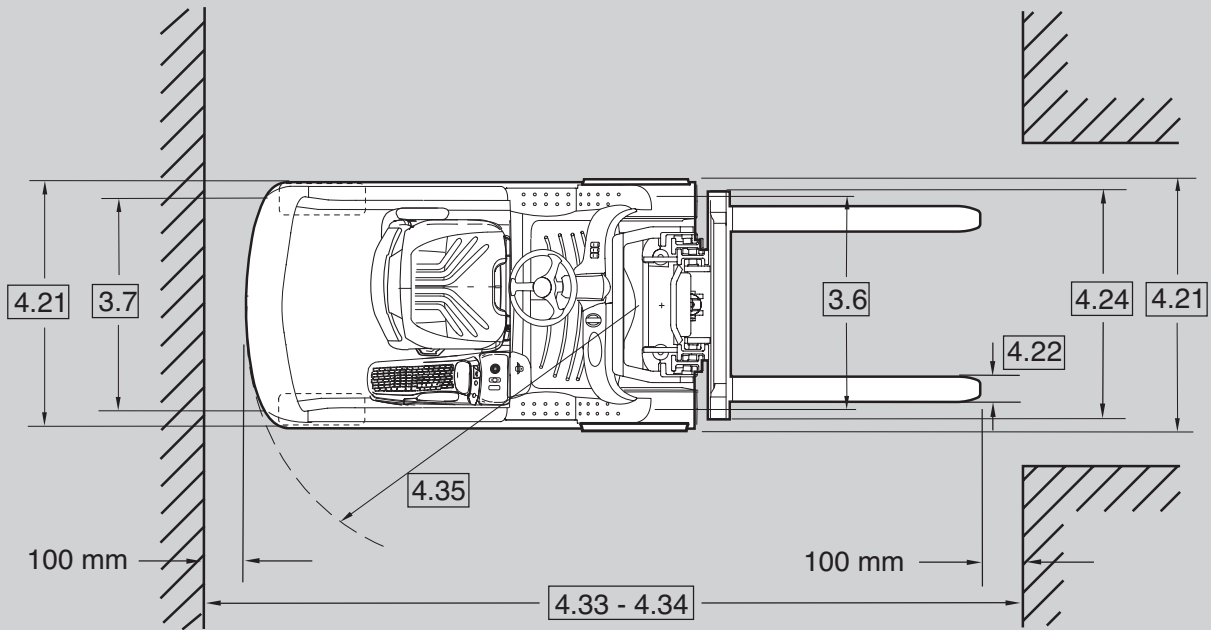

Informations générales	1.1	<b>Fabricant</b>	Crown Equipment Corporation					
	1.2	<b>Modèle</b>			FC 5215 - 2.0	FC 5225 - 2.0		
	1.3	<b>Alimentation</b>	électrique			48 volts		
	1.4	<b>Conducteur</b>			Porté assis à contrepoids			
	1.5	<b>Capacité de charge</b>		Q	kg	2000		
	1.6	<b>Centre de gravité de la charge</b>		c	mm	500		
	1.8	<b>Distance de la charge</b>		x	mm	400		
	1.9	<b>Empattement</b>		y	mm	1260	1390	
	Poids	2.1	<b>Poids</b>	sans batterie		kg	3282	3266
2.2		<b>Charge par essieu</b>	avec charge, avant/arrière		kg	5461 / 855	5491 / 860	
2.3		<b>Charge par essieu</b>	sans charge, avant/arrière		kg	2170 / 2304	2200 / 2336	
Pneus	3.1	<b>Type de bandages</b>				À bandages mi-pleins		
	3.2	<b>Dimensions roues</b>	avant		mm	533 x 178 x 381		
	3.3		arrière		mm	406 x 152 x 267		
	3.5	<b>Roues</b>	nombre (x=motrices) avant / arrière				2x / 2	
	3.6	<b>Voie</b>	standard avant / arrière	b10	mm	937 / 914		
	3.7		en option avant / arrière	b11	mm	1029 / 914		
Dimensions	4.1	<b>Inclinaison du mât</b>	vers l'avant/l'arrière	degré	°	5 / 5		
	4.2	<b>Mât</b>	hauteur repliée	h1	mm	voir tableau 1		
	4.3	<b>Levée libre</b>	avec / sans dossier de charge	h2	mm	voir tableau 1		
	4.4	<b>Hauteur de levée</b>		h3	mm	voir tableau 1		
	4.5	<b>Mât</b>	hauteur déployée	h4	mm	voir tableau 1		
	4.7	<b>Hauteur du toit de protection</b>	toit standard / hauteur réduite en option	h6	mm	2250 / 2120, 2185, 2300*		
	4.8	<b>Hauteur du siège</b>	siège à suspension	h7	mm	1251		
	4.12	<b>Hauteur d'attelage</b>		h10	mm	240		
	4.15	<b>Hauteur fourches abaissées</b>		h13	mm	70		
	4.18	<b>Hauteur plancher batterie</b>	avec / sans rouleaux		mm	442 / 434		
	4.20	<b>Longueur du chariot</b>		l2	mm	1990	2150	
	4.21	<b>Largeur totale</b>	standard avant / arrière		mm	1115 / 1100		
	4.21	<b>Largeur totale</b>	option d'extension de voie avant/arrière		mm	1210 / 1100		
	4.22	<b>Dimensions fourches</b>	standard	hxLxl	mm	45 x 100 x 990		
			option	l	mm	800, 915, 1065, 1100, 1145, 1220, 1370, 1525		
	4.23	<b>Tablier porte-fourches</b>	classe ISO			2 A		
	4.24	<b>Largeur tablier porte-fourches</b>	avec / sans dossier de charge	b3	mm	1120 / 965		
	4.31	<b>Garde au sol</b>	avec charge sous le mât	m1	mm	76		
	4.32	<b>Garde au sol</b>	milieu empattement	m2	mm	122		
	4.33	<b>Largeur d'allée</b>	palettes 1000 x 1200 en travers	Ast	mm	3311	3451	
4.34	<b>Largeur d'allée</b>	palettes 800 x 1200 en long	Ast	mm	3491	3631		
4.35	<b>Rayon de braquage</b>		Wa	mm	1690	1830		
Performance	5.1	<b>Vitesse de déplacement</b>	avec / sans charge		km/h	17,7 / 19,7		
	5.2	<b>Vitesse de levée</b>	avec / sans charge		m/s	0,57 / 0,58		
	5.3	<b>Vitesse de descente</b>	avec / sans charge (manuelle)		m/s	0,46		
			avec / sans charge (EPV)		m/s	0,51	0,51	
	5.5	<b>Force de Traction</b>	avec / sans charge (puis. nom. 60 min.)		N	4070 / 4462	3991 / 4384	
	5.6	<b>Force de Traction max</b>	avec charge		N	16089	16010	
			sans charge		N	16481	16403	
	5.7	<b>Pente Admissible</b>	avec / sans charge (puis. nom. 30 min.)		%	11,6 / 17,3	10,8 / 15,8	
	5.8	<b>Pente Maximale</b>	avec / sans charge (puis. nom. 5 min.)		%	24,8 / 37,2	23,2 / 33,8	
	5.9	<b>Temps d'accélération</b>	avec / sans charge (10 m)			4,2 / 3,8		
5.10	<b>Frein</b>	service / stationnement			Pédale moteur - Électrique assisté / Auto - électrique			
Moteurs	6.1	<b>Moteur de traction</b>	puissance nom. 60 min.		kW	2 x 7,9		
	6.2	<b>Moteur de levage</b>	15% en temps		kW	11,4		
	6.3	<b>Dim. max. batterie</b>	DIN 43531, sans rouleaux	lxLxh	mm	692 x 983 x 565**	837 x 983 x 565**	
	6.4	<b>Tension batterie</b>	capacité nominale 5h		V / Ah	48 / 630	48 / 840	
	6.5	<b>Poids batterie</b>	min. / max.		kg	1195 / 1450	1270 / 1815	
Autres	8.1	<b>Type de variateur</b>				variateur AC		
	8.2	<b>Pression disponible pour équipements additionnels</b>			bar	210		

\* Hauteur du toit de protection de 2300 mm seulement avec siège pivotant.

\*\* Contactez Crown pour des schémas de batterie.

Informations générales	1.1	<b>Fabricant</b>	Crown Equipment Corporation					
	1.2	<b>Modèle</b>				FC 5215 - 2.5	FC 5225 - 2.5	FC 5245 - 2.5
	1.3	<b>Alimentation</b>	électrique			48 volts		
	1.4	<b>Conducteur</b>				Porté assis à contrepoids		
	1.5	<b>Capacité de charge</b>		Q	kg	2500		
	1.6	<b>Centre de gravité de la charge</b>		c	mm	500		
	1.8	<b>Distance de la charge</b>		x	mm	400		
	1.9	<b>Empattement</b>		y	mm	1260	1390	1390
	Poids	2.1	<b>Poids</b>	sans batterie		kg	3666	3570
2.2		<b>Charge par essieu</b>	avec charge, avant/arrière		kg	6239 / 605	6201 / 882	6232 / 887
2.3		<b>Charge par essieu</b>	sans charge, avant/arrière		kg	2268 / 2596	2259 / 2585	2264 / 2591
Pneus	3.1	<b>Type de bandages</b>				À bandages mi-pleins		
	3.2	<b>Dimensions roues</b>	avant		mm	533 x 178 x 381		
	3.3		arrière		mm	406 x 152 x 267		
	3.5	<b>Roues</b>	nombre (x=motrices) avant / arrière			2x / 2		
	3.6	<b>Voie</b>	standard avant / arrière	b10	mm	937 / 914		
	3.7		en option avant / arrière	b11	mm	1029 / 914		
Dimensions	4.1	<b>Inclinaison du mât</b>	vers l'avant/l'arrière	degré	°	5 / 5		
	4.2	<b>Mât</b>	hauteur repliée	h1	mm	voir tableau 1		
	4.3	<b>Levée libre</b>	avec / sans dossier de charge	h2	mm	voir tableau 1		
	4.4	<b>Hauteur de levée</b>		h3	mm	voir tableau 1		
	4.5	<b>Mât</b>	hauteur déployée	h4	mm	voir tableau 1		
	4.7	<b>Hauteur toit de protection</b>	toit standard / hauteur réduite en option	h6	mm	2250 / 2120, 2185, 2300*		
	4.8	<b>Hauteur du siège</b>	siège à suspension	h7	mm	1251		
	4.12	<b>Hauteur d'attelage</b>		h10	mm	240		
	4.15	<b>Hauteur fourches abaissées</b>		h13	mm	70		
	4.18	<b>Hauteur plancher batterie</b>	avec / sans rouleaux		mm	442 / 434		
	4.20	<b>Longueur du chariot</b>		l2	mm	2070	2150	2230
	4.21	<b>Largeur totale</b>	standard avant / arrière		mm	1115 / 1100		
	4.21	<b>Largeur totale</b>	option d'extension de voie avant/arrière		mm	1210 / 1100		
	4.22	<b>Dimensions fourches</b>	standard	hxLxl	mm	45 x 100 x 990		
			option	l	mm	800 / 915 / 1065 / 1100 / 1145 / 1220 / 1370 / 1525		
	4.23	<b>Tablier porte-fourches</b>	classe ISO			2 A		
	4.24	<b>Largeur tab. porte-fourches</b>	avec / sans dossier de charge	b3	mm	1120 / 965		
	4.31	<b>Garde au sol</b>	avec charge sous le mât	m1	mm	76		
4.32	<b>Garde au sol</b>	milieu empattement	m2	mm	122			
4.33	<b>Largeur d'allée</b>	palettes 1000 x 1200 en travers	Ast	mm	3381	3451	3527	
4.34	<b>Largeur d'allée</b>	palettes 800 x 1200 en long	Ast	mm	3561	3631	3706	
4.35	<b>Rayon de braquage</b>		Wa	mm	1760	1830	1905	
Performance	5.1	<b>Vitesse de déplacement</b>	avec / sans charge		km/h	17,7 / 19,7		
	5.2	<b>Vitesse de levée</b>	avec / sans charge		m/s	0,52 / 0,58		
	5.3	<b>Vitesse de descente</b>	avec / sans charge (manuelle)		m/s	0,46		
			avec / sans charge (EPV)		m/s	0,51	0,51	0,51
	5.5	<b>Force de Traction</b>	avec / sans charge (puis. nom. 60 min.)		N	3896 / 4387	3848 / 4339	3847 / 4338
	5.6	<b>Force de Traction max</b>	avec charge		N	15915	15867	15866
			sans charge		N	16406	16358	16357
	5.7	<b>Pente Admissible</b>	avec / sans charge (puis. nom. 30 min.)		%	10,0 / 15,9	9,6 / 15,0	9,6 / 15,0
	5.8	<b>Pente Maximale</b>	avec / sans charge (puis. nom. 5 min.)		%	21,6 / 34,0	20,8 / 32,2	20,8 / 32,1
	5.9	<b>Temps d'accélération</b>	avec / sans charge (10 m)			4,4 / 3,9		
5.10	<b>Frein</b>	service / stationnement			Pédale moteur - Électrique assisté / Auto - électrique			
Moteurs	6.1	<b>Moteur de traction</b>	puissance nom. 60 min.		kW	2 x 7,9		
	6.2	<b>Moteur de levage</b>	15% en temps		kW	11,4		
	6.3	<b>Dim. max. batterie</b>	DIN 43531, sans rouleaux	lxLxh	mm	692x983x565**	837x983x565**	924x983x565**
	6.4	<b>Tension batterie</b>	capacité nominale 5h		V / Ah	48 / 630	48 / 840	48 / 945
	6.5	<b>Poids batterie</b>	min. / max.		kg	1195 / 1450	1270 / 1815	1410 / 1930
Autres	8.1	<b>Type de variateur</b>				variateur AC		
	8.2	<b>Pression disponible pour équipements additionnels</b>			bar	210		

\* Hauteur du toit de protection de 2300 mm seulement avec siège pivotant.

\*\* Contactez Crown pour des schémas de batterie.

Informations générales	1.1	<b>Fabricant</b>	Crown Equipment Corporation				
	1.2	<b>Modèle</b>			FC 5225 - 3.0	FC 5245 - 3.0	
	1.3	<b>Alimentation</b>	électrique		48 volts		
	1.4	<b>Conducteur</b>			Porté assis à contrepoids		
	1.5	<b>Capacité de charge</b>		Q	kg	3000	
	1.6	<b>Centre de gravité de la charge</b>		c	mm	500	
	1.8	<b>Distance de la charge</b>		x	mm	410	
	1.9	<b>Empattement</b>		y	mm	1390	
	Poids	2.1	<b>Poids</b>	sans batterie		kg	3720
2.2		<b>Charge par essieu</b>	avec charge, avant/arrière		kg	7158 / 977	7269 / 1093
2.3		<b>Charge par essieu</b>	sans charge, avant/arrière		kg	2443 / 3007	2132 / 3323
Pneus	3.1	<b>Type de bandages</b>				À bandages mi-pleins	
	3.2	<b>Dimensions roues</b>	avant		mm	533 x 203 x 381	
	3.3		arrière		mm	406 x 152 x 267	
	3.5	<b>Roues</b>	nombre (x=motrices) avant / arrière			2x / 2	
	3.6	<b>Voie</b>	standard avant / arrière	b10	mm	965 / 914	
	3.7		en option avant / arrière	b11	mm	1005 / 914	
Dimensions	4.1	<b>Inclinaison du mât</b>	vers l'avant/l'arrière	degré	°	5 / 5	
	4.2	<b>Mât</b>	hauteur repliée	h1	mm	voir tableau 2	voir tableau 3
	4.3	<b>Levée libre</b>	avec / sans dossier de charge	h2	mm	voir tableau 2	voir tableau 3
	4.4	<b>Hauteur de levée</b>		h3	mm	voir tableau 2	voir tableau 3
	4.5	<b>Mât</b>	hauteur déployée	h4	mm	voir tableau 2	voir tableau 3
	4.7	<b>Hauteur toit de protection</b>	toit standard / hauteur réduite en option	h6	mm	2250 / 2120, 2185, 2300*	
	4.8	<b>Hauteur du siège</b>	siège à suspension	h7	mm	1251	
	4.12	<b>Hauteur d'attelage</b>		h10	mm	240	
	4.15	<b>Hauteur fourches abaissées</b>		h13	mm	70	
	4.18	<b>Hauteur plancher batterie</b>	avec / sans rouleaux		mm	442 / 434	
	4.20	<b>Longueur du chariot</b>		l2	mm	2235	2315
	4.21	<b>Largeur totale</b>	standard avant / arrière		mm	1160 / 1100	
	4.21	<b>Largeur totale</b>	option d'extension de voie avant/arrière		mm	1220 / 1100	
	4.22	<b>Dimensions fourches</b>	standard	hxLxl	mm	45 x 127 x 990	
	4.22		option	l	mm	800, 915, 1065, 1100, 1145, 1220, 1370, 1525	
	4.23	<b>Tablier porte-fourches</b>	classe ISO			3 A	
	4.24	<b>Largeur tabl. porte-fourches</b>	avec / sans dossier de charge	b3	mm	1120 / 965	
	4.31	<b>Garde au sol</b>	avec charge sous le mât	m1	mm	76	
	4.32	<b>Garde au sol</b>	milieu empattement	m2	mm	122	
	4.33	<b>Largeur d'allée</b>	palettes 1000 x 1200 en travers	Ast	mm	3536	3607
4.34	<b>Largeur d'allée</b>	palettes 800 x 1200 en long	Ast	mm	3716	3786	
4.35	<b>Rayon de braquage</b>		Wa	mm	1905	1975	
Performance	5.1	<b>Vitesse de déplacement</b>	avec / sans charge		km/h	17,7 / 19,7	
	5.2	<b>Vitesse de levée</b>	avec / sans charge		m/s	0,47 / 0,58	0,41 / 0,58
	5.3	<b>Vitesse de descente</b>	avec / sans charge (manuelle)		m/s	0,46	
			avec / sans charge (EPV)		m/s	0,52	0,52
	5.5	<b>Force de Traction</b>	avec / sans charge (puis. nom. 60 min.)		N	3665 / 4253	3679 / 4268
	5.6	<b>Force de Traction max</b>	avec charge		N	15684	15698
			sans charge		N	16272	16287
	5.7	<b>Pente Admissible</b>	avec / sans charge (puis. nom. 30 min.)		%	8,4 / 13,8	8,5 / 14,0
	5.8	<b>Pente Maximale</b>	avec / sans charge (puis. nom. 5 min.)		%	18,3 / 29,4	18,5 / 29,8
	5.9	<b>Temps d'accélération</b>	avec / sans charge (10 m)			4,6 / 4,0	
5.10	<b>Frein</b>	service / stationnement			Pédale moteur - Électrique assisté / Auto - électrique		
Moteurs	6.1	<b>Moteur de traction</b>	puissance nom. 60 min.		kW	2 x 7,9	
	6.2	<b>Moteur de levage</b>	15% en temps		kW	11,4	
	6.3	<b>Dim. max. batterie</b>	DIN 43531, sans rouleaux	lxLxh	mm	837 x 983 x 565**	924 x 983 x 565**
	6.4	<b>Tension batterie</b>	capacité nominale 5h		V / Ah	48 / 840	48 / 945
	6.5	<b>Poids batterie</b>	min. / max.		kg	1270 / 1815	1410 / 1930
Autres	8.1	<b>Type de variateur</b>				variateur AC	
	8.2	<b>Pression disponible pour équipements additionnels</b>			bar	210	

\* Hauteur du toit de protection de 2300 mm seulement avec siège pivotant.

\*\* Contactez Crown pour des schémas de batterie.

**Tableau 1 Mât**

FC 52XX - 2.0 / 2.5				TL							
4.1	<b>Inclinaison</b>	vers l'avant/l'arrière	°	5 / 5					5 / 3		
4.2	<b>Mât haut. repliée</b>		h1 mm	2110	2260	2415	2565	2720	2870	3025	3175
4.3	<b>Levée libre</b>	avec doss. charge	h2 mm	140							
		sans doss. charge	h2 mm	140							
4.4	<b>Hauteur de levée</b>		h3 mm	3200	3505	3810	3935	4040	4320	4650	4930
4.5	<b>Mât haut. déployée</b>	avec doss. charge	h4 mm	4420	4725	5030	5155	5260	5540	5870	6150
		sans doss. charge	h4 mm	3790	4095	4400	4525	4630	4910	5240	5520

FC 52XX - 2.0 / 2.5				TF							
4.1	<b>Inclinaison</b>	vers l'avant/l'arrière	°	5 / 5							5 / 3
4.2	<b>Mât haut. repliée</b>		h1 mm	1955	2110	2260	2415	2565	2720	2870	3025
4.3	<b>Levée libre</b>	avec doss. charge	h2 mm	665	815	970	1120	1275	1425	1580	1730
		sans doss. charge	h2 mm	1450	1605	1755	1910	2060	2215	2365	2520
4.4	<b>Hauteur de levée</b>		h3 mm	2895	3200	3505	3810	4110	4415	4670	4975
4.5	<b>Mât haut. déployée</b>	avec doss. charge	h4 mm	4115	4420	4725	5030	5335	5640	5895	6200
		sans doss. charge	h4 mm	3415	3725	4025	4335	4635	4945	5195	5505

FC 52XX - 2.0 / 2.5				TT							
4.1	<b>Inclinaison</b>	vers l'avant/l'arrière	°	5 / 5					5 / 3		
4.2	<b>Mât haut. repliée</b>		h1 mm	2110	2260	2415	2565	2720	2870	3025	3175
4.3	<b>Levée libre</b>	avec doss. charge	h2 mm	815	970	1120	1275	1425	1580	1730	1885
		sans doss. charge	h2 mm	1490	1645	1795	1950	2100	2255	2405	2560
4.4	<b>Hauteur de levée</b>		h3 mm	4775	5230	5485	5865	6245	6555	7010	7390
4.5	<b>Mât haut. déployée</b>	avec doss. charge	h4 mm	5995	6450	6705	7085	7465	7775	8230	8610
		sans doss. charge	h4 mm	5390	5850	6100	6485	6865	7175	7630	8010

FC 52XX - 2.0 / 2.5				Quad				
4.1	<b>Inclinaison</b>	vers l'avant/l'arrière	°	5 / 3				
4.2	<b>Mât haut. repliée</b>		h1 mm	2110	2260	2415	2565	2720
4.3	<b>Levée libre</b>	avec doss. charge	h2 mm	805	1010	1110	1265	1415
		sans doss. charge	h2 mm	1490	1695	1795	1950	2100
4.4	<b>Hauteur de levée</b>		h3 mm	6095	6550	7010	7465	7925
4.5	<b>Mât haut. déployée</b>	avec doss. charge	h4 mm	7315	7770	8230	8685	9145
		sans doss. charge	h4 mm	6755	7215	7670	8130	8585

Tableau 2 Mât

FC 5225 - 3.0				TL					
4.1	Inclinaison	vers l'avant/l'arrière	°	5 / 5					
4.2	Mât haut. repliée		h1 mm	2110	2260	2415	2565	2720	2870
4.3	Levée libre	avec doss. charge	h2 mm	150					
		sans doss. charge	h2 mm	150					
4.4	Hauteur de levée		h3 mm	2995	3300	3605	3810	4040	4320
4.5	Mât haut. déployée	avec doss. charge	h4 mm	4215	4520	4825	5030	5260	5540
		sans doss. charge	h4 mm	3615	3920	4225	4425	4655	4935

FC 5225 - 3.0				TF						
4.1	Inclinaison	vers l'avant/l'arrière	°	5 / 5						
4.2	Mât haut. repliée		h1 mm	1955	2110	2260	2415	2565	2720	2870
4.3	Levée libre	avec doss. charge	h2 mm	665	815	970	1120	1275	1425	1580
		sans doss. charge	h2 mm	1335	1490	1640	1795	1945	2100	2250
4.4	Hauteur de levée		h3 mm	2740	3045	3350	3630	3935	4240	4495
4.5	Mât haut. déployée	avec doss. charge	h4 mm	3960	4265	4570	4850	5155	5460	5715
		sans doss. charge	h4 mm	3380	3690	3990	4280	4580	4890	5140

FC 5225 - 3.0				TT					
4.1	Inclinaison	vers l'avant/l'arrière	°	5 / 5					
4.2	Mât haut. repliée		h1 mm	2110	2260	2415	2565	2720	2870
4.3	Levée libre	avec doss. charge	h2 mm	815	970	1120	1275	1425	1580
		sans doss. charge	h2 mm	1490	1645	1795	1950	2100	2255
4.4	Hauteur de levée		h3 mm	4570	5030	5280	5665	6045	6350
4.5	Mât haut. déployée	avec doss. charge	h4 mm	5790	6250	6500	6885	7265	7570
		sans doss. charge	h4 mm	5195	5650	5905	6285	6665	6970

Tableau 3 Mât

FC 5245 - 3.0				TL					
4.1	Inclinaison	vers l'avant/l'arrière	°	5 / 5					
4.2	Mât haut. repliée		h1 mm	2110	2260	2415	2565	2720	2870
4.3	Levée libre	avec doss. charge	h2 mm	150					
		sans doss. charge	h2 mm	150					
4.4	Hauteur de levée		h3 mm	2920	3200	3530	3810	4040	4320
4.5	Mât haut. déployée	avec doss. charge	h4 mm	4140	4420	4750	5030	5260	5540
		sans doss. charge	h4 mm	3535	3815	4145	4425	4655	4935

FC 5245 - 3.0				TF						
4.1	Inclinaison	vers l'avant/l'arrière	°	5 / 5						
4.2	Mât haut. repliée		h1 mm	1955	2110	2260	2415	2565	2720	2870
4.3	Levée libre	avec doss. charge	h2 mm	665	815	970	1120	1275	1425	1555
		sans doss. charge	h2 mm	1335	1490	1640	1795	1945	2100	2225
4.4	Hauteur de levée		h3 mm	2665	2970	3275	3580	3885	4190	4445
4.5	Mât haut. déployée	avec doss. charge	h4 mm	3885	4190	4495	4800	5105	5410	5665
		sans doss. charge	h4 mm	3310	3620	3920	4230	4530	4840	5090

FC 5245 - 3.0				TT					
4.1	Inclinaison	vers l'avant/l'arrière	°	5 / 5					
4.2	Mât haut. repliée		h1 mm	2110	2260	2415	2565	2720	2870
4.3	Levée libre	avec doss. charge	h2 mm	815	970	1120	1275	1425	1580
		sans doss. charge	h2 mm	1490	1645	1795	1950	2100	2255
4.4	Hauteur de levée		h3 mm	4340	4800	5055	5435	5815	6120
4.5	Mât haut. déployée	avec doss. charge	h4 mm	5565	6020	6275	6655	7035	7340
		sans doss. charge	h4 mm	4965	5420	5675	6055	6435	6740



**Équipement standard**

1. Module de contrôle complet Access 1 2 3® de Crown
2. Intrinsic Stability System™
  - Réduction de la vitesse de déplacement et contrôle approprié du freinage lorsque les fourches dépassent la levée libre
  - Inter-verrouillage de l'inclinaison vers l'avant au-dessus de la levée libre pour une stabilité optimale
  - Contrepoids conçu pour une stabilité optimale
  - Contrôle de la vitesse sur rampe
  - Contrôle de la vitesse dans les virages
  - Tenue de rampe
3. Système de freinage e-GEN® avec frein de stationnement automatique
4. Accès à la cabine
  - Hauteur de marche de 460 mm
  - Vaste « fenêtre » d'accès à la cabine
  - Conception tubulaire des montants du toit de protection fournissant des poignées d'accès pratiques
  - Support du siège profilé pour faciliter l'accès à la cabine
  - Plancher aux contours arrondis
  - Plancher vaste et dégagé
5. Caractéristiques de conception du poste de conduite
  - Capot de faible hauteur assurant une bonne visibilité des fourches et du sol
  - Large fenêtre de visibilité
  - Siège monté sur suspension MSG 65 vinyle avec retenue au niveau des hanches
  - Volant réglable à l'infini avec colonne profilée
  - Pommeau de direction
  - Accoudoir D4 réglable avec commandes du bout des doigts
  - Commutateur de sens de déplacement actionné avec le pouce
  - Tapis de sol en caoutchouc / pédales recouvertes de caoutchouc
  - Contrepoids profilé pour une meilleure visibilité vers l'arrière
  - Bac de rangement magnétique orange sur le plateau du siège
6. Moteurs d'entraînement et de levée fabriqués par Crown
7. Circuit électrique 48 volts
8. Connecteur de batterie bleu SBE 320
9. Affichage Crown
  - Indicateur de décharge de la batterie avec fonction

- d'interruption de levée et ré-insertion de clé
  - Compteurs horaires / distance de déplacement / chronomètre
  - Accès par code PIN possible
  - Affichage des codes défaut avec cinq (5) touches de navigation
  - Diagnostics Access 1 2 3
  - Réglage de la performance P1, P2, P3
  - Indicateur de marche avant/arrière
10. Mât haute visibilité avec acheminement aligné des flexibles
  11. Conception en cascade du toit de protection
  12. Accès à la batterie : changement par élingage ou dépose latérale
  13. Dispositif de retenue de la batterie avec inter-verrouillage et détection d'erreurs
  14. Planchers pouvant se retirer sans outils
  15. Kit Performance pour opérations sur quais
  16. Câblage avec code couleur
  17. Système InfoPoint®
  18. Distributeur à trois tiroirs
  19. Raccords hydrauliques étanches à joint torique
  20. Poignée de déconnexion de la batterie
  21. Interruption de levée
  22. Circuit hydraulique AC et direction à la demande
  23. Goupille de remorquage

**Équipement optionnel**

1. Conditionnement grand froid et anti-corrosion
2. Système InfoLink® ready (chariot prêt pour InfoLink)
3. Mâts de type TL, TF, TT ou quadruplex
4. Fourches polies et effilées
5. Longueurs de fourches diverses
6. Connecteurs hydrauliques simples ou doubles à déconnexion rapide
7. Rétroviseur
8. Manomètre et régulateur de pression pour accessoires
9. Inclinaison supplémentaire en marche avant pour applications spéciales
10. Choix possible pour les leviers de commande hydrauliques
  - Accoudoir Crown D4 réglable avec :
    - Commandes hydrauliques à deux leviers
    - Commandes hydrauliques à mini levier
    - Combinaison de commandes hydrauliques à deux leviers et mini levier
  - Leviers manuels, poignées de commande en position décalée, recouvertes d'uréthane favorisant une
- préhension intuitive
11. Commandes directionnelles
  - Pédale de changement de sens de déplacement
  - Levier dans l'accoudoir Crown D4 (uniquement disponible pour les commandes hydrauliques mini, doubles ou combinées)
  - Levier intégré dans le côté gauche du volant
12. Bac de rangement
13. Siège à suspension en tissu
14. Assistance à l'inclinaison des fourches
15. Feux arrière et feux stop de rechange
16. Gyrophares
17. Alarme sonore de déplacement
18. Spot de sol bleu
19. Pédale de changement de sens de déplacement
20. Dispositif de retenue de la batterie avec poignée plus large
21. Portes latérales de batterie complètes
22. Batterie montée sur rouleaux
23. Câble pour accessoires 48V
24. Bandes de roulement élargies
25. Dossierets de charge de diverses hauteurs
26. Toit de protection pour les rayonnages à accumulation
27. Pneus non-marquants à bandages mi-pleins lisses ou crantés
28. Accessoires Work Assist®
  - Porte-documents
  - Crochet
  - Filet de rangement
  - Rangements magnétiques
  - Porte-documents sur le support du siège
  - Collier de serrage pour accessoires
  - Montage pour terminaux
  - Support de film rétractable
  - Porte-boisson
  - Pochette de rangement
29. Poignée du montant arrière avec bouton d'avertisseur sonore
30. Siège pivotant
31. Allumage des feux avec le commutateur à clé
32. Équipements additionnels :
  - Tablier de déplacement latéral intégré ou rapporté
  - Pince à cartons
  - Tablier à ouverture hydraulique des fourches avec déplacement latéral
  - Push Pull
  - Simple / double
33. Panneaux du toit de protection
  - Plexiglas
  - Grillage métallique déployé 2x2
34. Connecteur de batterie DIN A 320
35. 5e fonction
36. Options de charge rapide
37. Pré-équipement Crown V-force Lithium

**Conduite**

La série FC 5200 bénéficie de l'excellence Crown en matière de conception et de réalisation. De nombreuses caractéristiques améliorent le confort et la productivité du cariste. Une faible hauteur de marche de 460 mm facilite l'accès à la cabine. Un couvercle de batterie de conception basse et épurée aide le cariste à se glisser sur le siège du chariot. Le toit de protection est dessiné de manière à dégager la fenêtre d'accès au compartiment et sa conception tubulaire fournit une poignée d'appui pratique pour les caristes, quelques soient leurs tailles. La colonne de direction inclinable et le volant compacts facilitent davantage l'entrée et la sortie de la cabine.

La colonne inclinable est montée sur ressort pour être dégagée du passage rapidement et facilement. Le plancher est dégagé et recouvert de caoutchouc pour isoler le cariste des vibrations. La conception sculptée du plancher augmente la visibilité des roues motrices, ce qui peut aider à réduire l'endomagement des produits et des palettes. Réduction de l'effort à fournir pour activer la pédale de frein. Raffinement du positionnement des pédales entre elles et par rapport au plancher en vue d'améliorer le confort.

Une meilleure visibilité est évidente où que vous regardiez. Un capot de faible hauteur avec visibilité des fourches et du tablier, un mât haute visibilité, une colonne de direction compacte, un plancher sculpté et un toit de protection « en cascade » ; autant d'éléments qui contribuent à une visibilité supérieure.

Les commandes hydrauliques permettent de combiner jusqu'à 4 fonctions hydrauliques. Les commandes du bout des doigts sont intégrées dans l'accoudoir réglable. Les commandes à deux leviers sont recommandées si les caristes portent des gants. Ces leviers sont recouverts d'uréthane pour une détection intuitive et plus de confort. Les commandes sont adaptables et applicables sans efforts.

La coupure de batterie est facile à atteindre et à activer. Les interrupteurs à bascule sont positionnés à portée de main et faciles à utiliser pour mettre en marche les phares de travail ou le ventilateur.

L'interrupteur d'avertisseur sonore convexe, particulièrement grand, se situe au centre du volant.



### Système de traction Crown

Crown fournit le système de traction AC nouvelle génération, renforcé par la technologie Access 1 2 3®.

Les moteurs de traction AC fabriqués par Crown et contrôlés de façon indépendante sont spécifiquement conçus pour optimiser l'intégration système entre les commandes de traction et de freinage. Ce système de commande dernier cri permet de satisfaire la demande pour des systèmes hautement efficaces, capables de répondre avec exactitude aux exigences de couple du client.

La technologie Crown Access 1 2 3 fournit une performance et un contrôle optimaux grâce à une interface de communication entre les caristes et les techniciens, une coordination intelligente entre les systèmes du chariot et un entretien simplifié avec diagnostics avancés.

L'affichage Crown facilite le dépistage des défauts, permet d'accéder à l'historique des défauts et de régler les fonctions de performance. Un tableau de distribution est situé à un emplacement ingénieux avec tous les points de test, les fusibles de commande et le câblage central pour un dépannage sans soucis. Trois modes de performance peuvent être sélectionnés pour correspondre au niveau d'expérience du cariste ou aux exigences de l'application.

### Système de freinage e-GEN®

Le freinage régénératif et variable est optimisé et assisté par des freins à friction électriques, éliminant toute maintenance associée à l'utilisation de freins à disque ou à tambour humides conventionnels. La quantité appropriée de force de freinage est appliquée selon la demande du cariste et les conditions d'exploitation actuelles du chariot. La commande de traction Access 1 2 3 en boucle fermée maintient le chariot immobile jusqu'à ce qu'une commande de déplacement soit demandée, et ce même sur une pente. Les freins électriques de stationnement s'activent automatiquement si le cariste quitte le siège, si aucune commande de déplacement n'est demandée ou si l'alimentation de la batterie a été déconnectée.

### Circuit de direction

Un circuit entièrement hydrostatique avec vérin à zone égale et double effet fournit un taux de réactivité de la direction identique des deux côtés (4,8 tours du début à la fin

de course). Une structure d'axe robuste, une tige forgée et des biellettes éliminent tout besoin de réglage. Une tige et un axe de pivot forgés en une seule pièce dans les roulements à rouleaux coniques allongent la durée de vie et la maintenabilité. Les roulements à rotule avec chevilles coniques dans les biellettes éliminent le moindre jeu dans les tirants. Les emplacements de roulement sont hermétiques pour éviter toute contamination et sont équipés de graisseurs.

La direction hydrostatique à détection de charge est un circuit fonctionnant sur demande réduisant ainsi la consommation d'énergie. La commande de direction est silencieuse et régulière avec un effort minimal du cariste au niveau du timon de direction. La géométrie de direction correspond au variateur pour fournir une direction régulière quel que soit l'angle. Le frottement des pneus est ainsi réduit ce qui permet d'allonger leur durée de vie.

Les deux moteurs sont alimentés, même dans les virages les plus serrés. Ceci aide le chariot à accélérer, tourner et manœuvrer y compris à accélérer en position de braquage maximum.

Le contrôle de la vitesse dans les virages régule la puissance du moteur d'entraînement en fonction du degré de braquage du chariot. Résultat : une direction régulière et stable permettant d'améliorer la confiance et la productivité du cariste.

### Circuit hydraulique

La soupape de commande des fonctions hydrauliques de haute qualité assure une mesure précise du levage, de l'inclinaison et des fonctions accessoires. La section de compensation fournit une vitesse de fonction répétitive indépendamment de l'état de la charge. L'activation du levier hydraulique est simple, réduisant les efforts. La section de compensation améliore également l'efficacité générale du circuit. Le compensateur d'inclinaison empêche les mouvements irréguliers de l'inclinaison lorsque des fonctions sont activées simultanément.

Le système d'inter-verrouillage d'inclinaison/de levage fournit une inclinaison vers l'avant supplémentaire si les fourches sont à hauteur réduite et une inclinaison vers l'avant limitée à hauteurs élevées afin d'améliorer la stabilité du chariot lorsque les fourches sont levées. La conception modulaire des

souppes de commande permet d'ajouter facilement d'autres fonctions. La vitesse de descente maximale est limitée par une soupape régulatrice de débit et de compensation de pression et des fusibles de vitesse. Les amortisseurs de vérin hydraulique intégrés adoucissent le passage d'un étage de mât à un autre. Toutes les tiges des vérins de levage sont plaquées et se rétractent dans l'huile hydraulique pour une protection contre la corrosion supplémentaire lorsque les fourches sont abaissées.

Le réservoir d'huile en acier est intégré au châssis ce qui permet la dissipation thermique de l'huile hydraulique. Cette conception propre et anti-fuite comprend un tamis d'aspiration avec orifice de remplissage séparé et facile d'accès doté d'une jauge avec renifards filtrés. Le retour d'huile se fait au travers d'un filtre à huile dévissable remplaçable. Le circuit hydraulique fournit une filtration continue.

### Ensemble du mât fabriqué par Crown

Le mât dispose de quatre points d'attache sur le chariot pour une excellente distribution des contraintes de charge. Deux points de fixation se trouvent au niveau du châssis, là où les vérins d'inclinaison sont fixés. Les vérins d'inclinaison utilisent des bagues sphériques afin de résister aux distorsions de charge excentrée. Deux goujons de large diamètre fixent le mât aux unités d'entraînement.

Le mât haute visibilité possède des profilés gigognes avec des vérins de levage positionnés derrière les profilés de mât. Le mât très résistant a été conçu pour une opération régulière et fiable. Les grandes poulies et les flexibles hydrauliques sont positionnés de façon à réduire leur usure et à augmenter leur durée de vie. L'acheminement aligné (et non côte à côte) des flexibles permet de diminuer les interférences visuelles. Les larges chaînes de levage robustes et fiables possèdent une très longue durée de vie. Les vérins de levage dotés d'un grand diamètre permettent un fonctionnement régulier. Mâts de type TL, TF, TT et quadruplex disponibles en option.

### Batteries

Le couvercle-siège de batterie s'ouvre facilement pour accéder à la batterie afin de la retirer vers le haut ou sur le côté. Des rouleaux de batterie sont disponibles en

option pour une dépose avec un équipement d'extraction mécanisé. La batterie est équipée d'un dispositif de retenue latéral de faible hauteur en série. Des volets latéraux et intégraux de batterie sont disponibles en option. L'option Crown V-force Litium prêt à l'emploi est livrée avec un couvercle latéral complet et une ouverture d'accès pour le chargement latéral.

### Tablier

Le chariot est équipé en série d'un tablier ITA Classe II ou III. Il est facile d'ajouter un tablier à déplacement latéral intégré Crown ou des tabliers à déplacement latéral rapporté de type ITA ou d'autres équipements additionnels. D'autres longueurs de fourches sont également disponibles en option.

### Unités motrices

Deux engrenages planétaires indépendants à double réduction fabriqués par Crown fournissent une démultiplication de 22 pour 1. La première et la seconde réduction utilisent des engrenages à denture hélicoïdale pour un fonctionnement silencieux et efficace. Les engrenages de réducteur sont graissés par barbotage dans un bain d'huile.

### Autres options

1. Alarme sonore de déplacement
  2. Feux à éclat
- Les considérations de sécurité et les risques liés aux alarmes sonores de déplacement et aux feux à éclat comprennent :

- L'utilisation de plusieurs alarmes et/ou feux peut créer une certaine confusion.
  - Les travailleurs ignorent les alarmes/feux une fois qu'ils y sont habitués.
  - Le cariste peut finir par déléguer aux piétons la responsabilité de regarder et de faire attention.
- Les alarmes constituent une nuisance sonore pour les caristes et les piétons.

### Conformité aux règles de sécurité

Conforme aux normes de sécurité européennes. Les caractéristiques dimensionnelles et de performances sont susceptibles de varier dans les limites de tolérances de fabrication. Les performances données sont basées sur celles d'un véhicule moyen et sont sujettes à variation en fonction du poids, de l'état du véhicule, de son équipement et de l'environnement de travail. Les produits et spécifications Crown peuvent être modifiés sans préavis.

