

# Codeurs à encre CLP



*Codeur à encre*

## Codeurs à encre

# Codeur rotatif CLP-100 et CLP-200

## PRINCIPE

Le marquage est assuré par contact d'un support de caractères en caoutchouc avec la pièce à marquer, un système d'encre a préalablement déposé un peu d'encre sur les caractères, et l'encre est transféré sur la pièce lors du contact. La conception du système d'encre empêche l'évaporation des solvants et permet donc d'utiliser des encres à séchage rapide, pour matériaux non absorbants.

## APPLICATIONS

### Matériaux

- Métaux
- Plastique
- Caoutchouc
- Verre
- Carton...

### Domaines d'applications

- Tous produits transportés sur un convoyeur

## AVANTAGES

- Solution souple et économique adaptée à une grande variété de supports
- Marquages des codes, dates, références, textes, logos sur la plupart des supports non poreux
- Existe en configuration « par le dessus » et « par le côté » pour surfaces horizontales et verticales
- Changement des textes simple et facile grâce à l'emploi des caractères encliquetables
- Utilisation de rouleaux pré-encreés
- Séchage rapide (2 sec)
- Cages en aluminium usiné, colonnes et roulements en inox
- Maintenance très réduite

## GAMMES

### 2 modèles :

- Séries CLP-100 : 25 mm de large
- Séries CLP-200 : 50 mm de large
- Existe avec ou sans indexation (pour repositionner le rouleau dans une position fixe avant marquage)

## Codeurs à encre

### CARACTERISTIQUES

#### Séries CLP-100 :

- Largeur maxi d'impression: 25 mm
- Périmètre: 457 mm
- Poids net : 4,88 kg
- Taille maxi du logotype : 7 cannelures de large x 430 mm de long

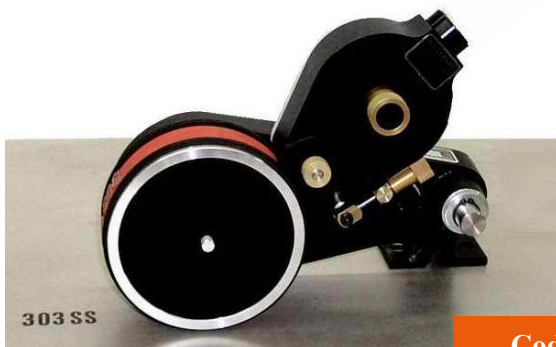

Codeur CL P 100

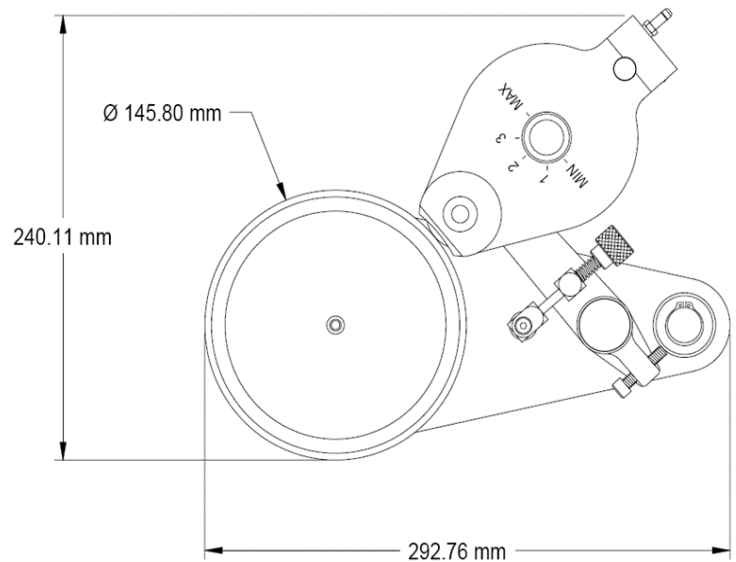

#### Séries CLP-200 :

- Largeur maxi d'impression: 50 mm
- Périmètre : 457 mm
- Poids net : 5,13 kg
- Taille maxi du logotype: 14 cannelures de large x 430 mm de long

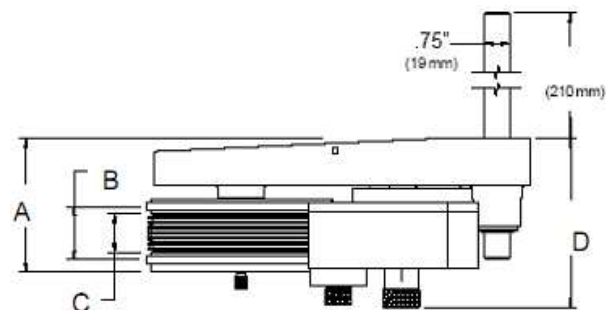

Codeur CLP 200

	CLP-100	CLP-200
A	99 mm	122.5 mm
B	39.5 mm	63 mm
C	28.6 mm	52.1 mm
D	125.1 mm	147.4 mm

## Codeurs à encre

### CARACTERISTIQUES

#### Montage du codeur CLP :

Sur le dessus:

Montage en haut  
à gauche

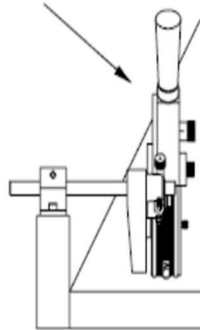

Montage en haut  
à droite

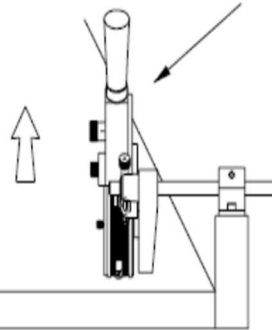

OU

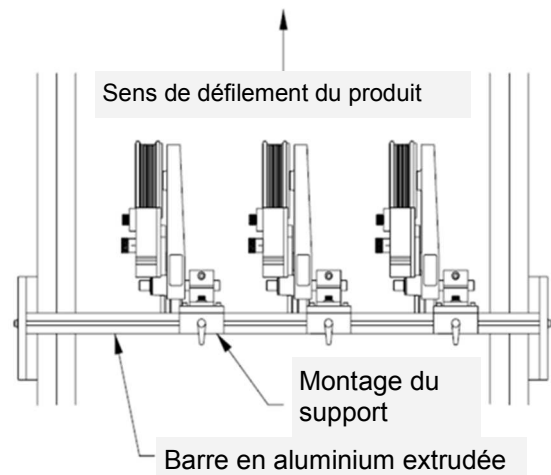

Sur les côtés:

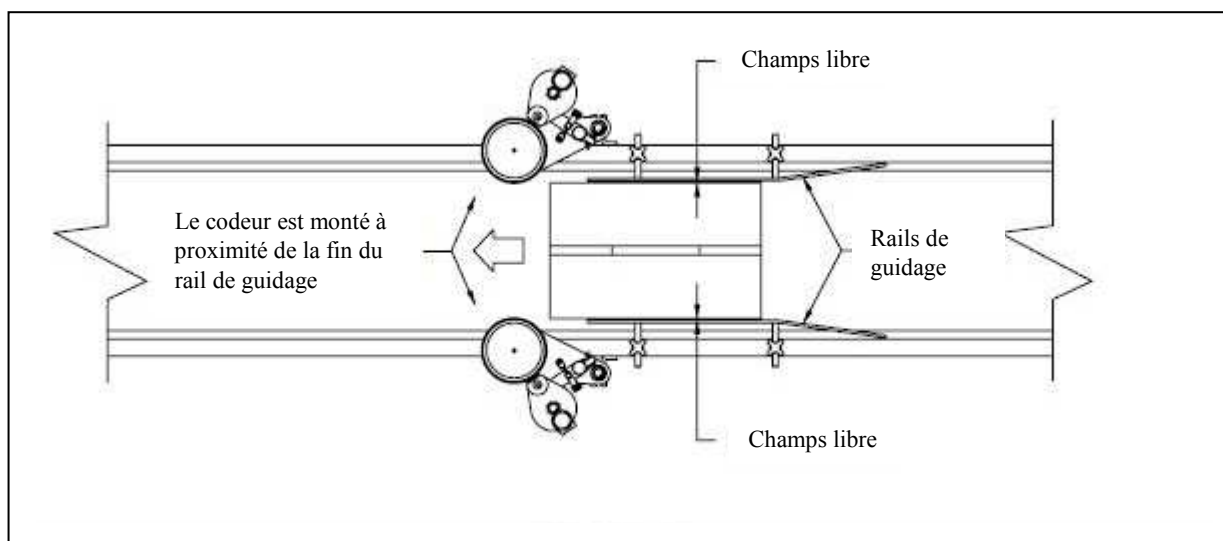

## Codeurs à encre

### CONSOMMABLES

#### Encres :

- Les encres sont à base d'alcool à séchage rapide (noir, blanc, rouge, vert, bleu).

### ACCESSOIRES

- Caractères en caoutchouc canneluré
- Caractères à l'unité
  - boîtes de caractères (chiffres, lettres, signes)
  - logotypes personnalisés (textes constants...)
  - logos rond, carré, ...

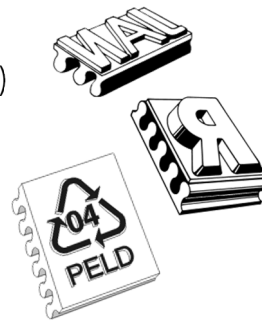

### OPTIONS

- Une option « indexation » permet le retour dans une position prédéterminée après chaque marquage, Quand l'extrémité finale de la pièce à marquer (par ex un carton en déplacement sur un convoyeur) quitte le codeur, le cylindre d'impression revient automatiquement dans la position de départ.

#### Un mécanisme de retour par ressort

