

G 85



ÉQUIPEMENTS STANDARDS

ATTELAGE

Flèche d'attelage à ressort réglable en hauteur sur 3 positions

Cric à manivelle à renvoi d'angle

TRAIN ROULANT

Essieu largement dimensionné

Freinage hydraulique

Frein de parc

BENNAGE

Bennage hydraulique sur prise huile tracteur

PORTE

Porte 1 panneau à ouverture automatique à action pendulaire

CARROSSERIE

Caisse cônica avec panneau avant incliné

Côtés acier SSAB Domex 500 épaisseur 4mm
Fond acier SSAB Domex 500 épaisseur 5mm
Châssis en acier PRS de fortes sections épaisseur 5mm
Barre anti encastrement norme 2020
Feux latéraux orange et feux de gabarit Norme 2020
Echelle d'accès coulissante sur panneau avant
Caisse surbaissée encastrée dans châssis avec appuis sur silent bloc
Eclairage par feux LED avec grille de protection

OPTIONS

ATTELAGE

Béquille hydraulique avec pompe à main

BENNAGE

Bénnage par compresseur entraîné par cardan

PORTE

Porte 1 panneau à ouverture hydraulique

Porte 2 vantaux à ouverture automatique

Porte 2 vantaux à ouverture hydraulique

Trappe à grain et levier

Déversoir sur trappe

CARROSERIE

Peinture intérieure alimentaire (peinture spéciale réalisée en usine)

Hublot de vision sur panneau avant

Rehausses acier hauteur 350mm

Rehausses acier hauteur 500mm

Rehausses aluminium hauteur 350mm

Rehausses aluminium hauteur 500mm

Support gyrophare

BÂCHES

Arceau et crochets de bâche

Bâche simple avec sandow

CARACTÉRISTIQUES TECHNIQUES

TYPE	CU ¹ t	volumes à la carte rehausses (mm)			dimensions utiles				dimensions hors tout			essieu(x)		roues de série ³
		+0 m ³	+350 m ³	+500 m ³	L mm	A mm	B mm	H mm	M mm	N mm	O ² mm	données nb essieu x carré (mm) / nb trous	freinage mm x mm	
G 85	8,5	13,4	16,7	18,2	4150	2300	1400	1200	5845	2550	2600	1x90/8	355x88	15x22,5 R
G 100	10	15,2	18,9	20,6	4700	2300	1400	1280	6380	2550	2680	1x100/8	400x80	18x22,5

¹Charge utile ²sans rehausse ³autres modèles disponibles en option, voir tableau des pneumatiques en p.14

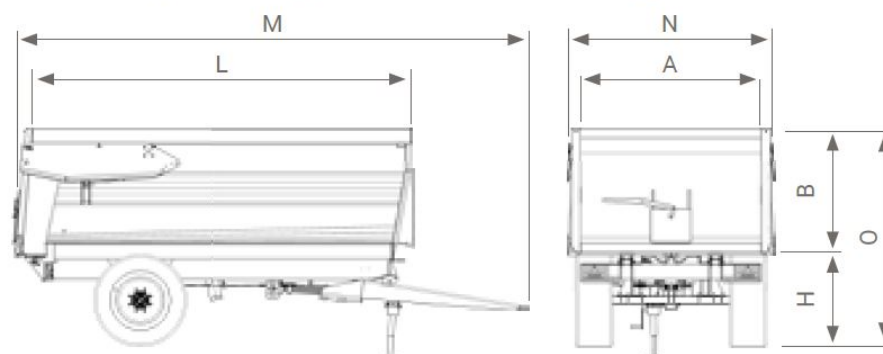

LES LONGERONS DE CHASSIS

Il s'agit de longerons de chassis reconstitués en tôle d'acier à haute limite élastique (HLE) avec chaise de vérin et support en double poutres caissons.

SYSTÈME PORTE AUTOMATIQUE

Il s'agit de porte automatique à ouverture rapide grâce à une nouvelle cinématique permettant un grand dégagement par son action pendulaire.