

## 5555 C. Anneau de levage émerillon

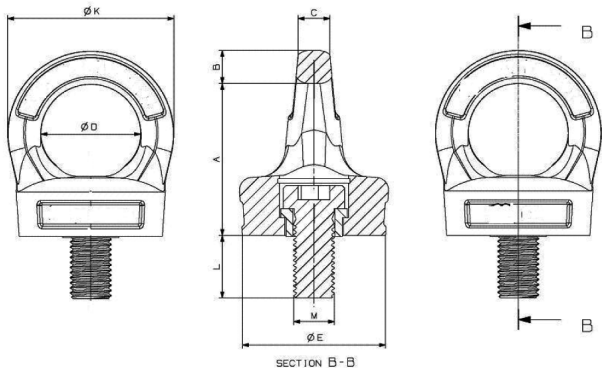

CMU en t	Filetage M en mm	Dimensions en mm							Poids en kg	Référence
		A	B	C	D	E	K	L		
0,3	M8	44,5	8	10	29	32	45	12	0,3	5555 C008
0,4	M10	44,5	8	10	29	32	45	16	0,3	5555 C010
0,75	M12	53,5	11	11	34	44	56	18	0,46	5555 C012
1,5	M16	56,5	13	14,5	39	56	65	24	0,9	5555 C016
2,5	M20	67	14	17	42	58	70	30	1,15	5555 C020
3,2	M24	80	18	19	52	73	88	36	2,05	5555 C024
4,5	M30	101	22	27	62	80	106	43	4	5555 C030
7	M36	125	37	38	80	95	154	54	6,7	5555 C036
9	M42	148	40	41	90	105	170	64	9,5	5555 C042
12	M48	165	45	47	95	120	185	72	13,4	5555 C048

Capacités données dans les conditions les plus défavorables, en cisaillement à 90°