



## **FASTRAC** | JCB SERIE 8000

Puissance nominale : 280 à 335 cv (209-250 kW) Capacité du relevage arrière : 10 tonnes





# JCB FASTRAC

## Découvrez la différence

Un simple coup d'œil et vous verrez que le Fastrac JCB 8000 fait toute la différence. Découvrez l'importance d'une vitesse, d'un confort, d'une productivité, d'une sécurité et d'une polyvalence supérieurs pour vous et votre entreprise.

Le nouveau Fastrac JCB 8000 est le plus grand et le plus puissant des tracteurs JCB. Il est plus rapide, plus confortable, plus polyvalent, et il possède plus de fonctionnalités pour la sécurité que n'importe quel autre tracteur de sa catégorie : avec le Fastrac JCB 8000, vous êtes encore plus productif.





## VITESSE ET SECURITE

**LE TRACTEUR DE PRODUCTION LE PLUS RAPIDE DU MONDE, AVEC UNE VITESSE DE POINTE DE 65 KM/H\* ET PLUS DE DISPOSITIFS DE SECURITE QUE N'IMPORTE QUEL AUTRE TRACTEUR. EN CELA, LE FASTRAC JCB SE DEMARQUE.**

### Une direction plus légère et plus réactive

**1** Le nouveau système exclusif de direction hydrostatique double réduit considérablement l'effort de l'opérateur tout en répondant aux normes de sécurité les plus exigeantes pour les tracteurs grande vitesse (> 60 km/h).

**2** Sur la route, le nouveau système de direction est précis et bien équilibré, ce qui rend la conduite des FASTRAC JCB série 8000 encore plus plaisante – d'autant plus que le Fastrac JCB est doté de tous les dispositifs essentiels d'un tracteur conçu pour la vitesse.

**3** Ajoutez à cela l'option Rapid Steer qui permet de réduire de 50 % les tours de volant de butée à butée et rend ainsi les manœuvres, en bout de champ, plus rapides et plus faciles.

**4** La prédisposition GPS et l'équipement GPS qui sera ensuite monté permettent une conduite "sans les mains". L'efficacité et la précision sont optimisées en limitant les recourants même avec des vitesses pouvant atteindre les 40 km/h lors de travaux de pulvérisation ou d'épandage.

\* selon législation en vigueur



### S'arrête toujours plus rapidement qu'un tracteur conventionnel

**5** Autre avantage exclusif du Fastrac JCB : des freins à disque externe à double étriers sur les deux ponts contrôlés hydropneumatiquement. Ils répondent aux normes européennes relatives aux poids lourds pour assurer, de manière constante, des arrêts jusqu'à 15 % plus rapides que les tracteurs conventionnels.

**6** Le système antiblocage (ABS) maintient la stabilité et la direction tout en optimisant les performances de freinage : sur la route, sur les chemins de l'exploitation et dans les champs. Une prise ABS de remorque est également disponible et conforme.

**7** Le dispositif de sécurité intégré Fastrac JCB garantit également l'actionnement des freins si le système détecte une chute de pression. Le frein de parking sur la transmission stoppe le tracteur en toute sécurité mais freine également pneumatiquement la remorque, la citerne ou l'épandeur.

L'option pack performance route intègre le démarrage en côte et la fonction de contrôle de traction, une exclusivité JCB.





## CONFORT MAXIMAL

LE SEUL TRACTEUR AVEC  
UNE SUSPENSION INTEGRALE,  
UNE DES CARACTERISTIQUES  
UNIKES QUI DISTINGUENT  
CE TRACTEUR DE TOUS  
LES AUTRES.

### Essayez-le, vous serez convaincu

**1** Si vous n'avez jamais conduit le Fastrac JCB, vous ne pouvez pas savoir à quel point sa conduite est souple et confortable, dans les champs comme sur la route.

**2** L'emplacement central de la cabine, la suspension intégrale et le siège pneumatique grand confort garantissent une conduite de première qualité.

**3** La suspension arrière active répond rapidement au poids supplémentaire ajouté par un outil attelé ou monté sur le pont arrière, permettant ainsi de maintenir la garde au sol et la stabilité. L'option de masse de sellette arrière, jusqu'à 1600 kg, contribue également à l'amélioration de la traction, même sur un terrain meuble.

**4** A l'avant, la suspension à amortisseur et ressort hélicoïdal fait de la conduite du Fastrac JCB une expérience inégalable.



1



2



4



3



3

**5** Nous savons tous que la suspension du pont avant améliore la traction en maintenant les roues en permanence en contact avec le sol, mais ceci est également vrai pour la suspension du pont arrière. C'est l'une des raisons de la traction exceptionnelle générée par les pneumatiques du Fastrac JCB.

**6** Avec une vitesse de pointe de 65 km/h\*, c'est un tracteur rapide ! Et la réactivité du véhicule n'enlève rien à la stabilité dans les lignes droites comme dans les courbes avec un outil semi-porté comme porté.

\* selon législation en vigueur



6



5



## NIVEAU PREMIUM

LA NOUVELLE CABINE COMMAND PLUS, LA PLUS GRANDE SUR LE MARCHE, EST DOTÉE DE LA MEILLEURE QUALITÉ EN TERMES DE CONFORT, DE VISIBILITÉ ET D'ERGONOMIE. DES QUE VOUS Y ENTREZ, VOUS VERREZ LA DIFFÉRENCE.

- 1 Espace, confort, praticité – trois mots résument la nouvelle cabine Command Plus du FASTRAC JCB. La visibilité panoramique est excellente, toutes les commandes sont placées à portée de main, et le siège passager de taille normale garantit à tout le monde un maximum de confort et de sécurité.
- 2 En option, l'habillage cuir est la touche finale pour un confort maximal. Le siège conducteur peut pivoter jusqu'à 50 degrés vers la droite et 20 degrés vers la gauche.
- 3 Étant monté sur la colonne de direction, le tableau de bord reste visible lorsque le volant est complètement relevé et ne perturbe pas la visibilité au travail.
- 4 Les montants en « A » inclinés vers l'avant permettent un accès plus aisé et un espace intérieur plus spacieux, tandis que le pare-brise presque vertical réduit l'absorption de chaleur par temps ensoleillé.



### Tout à portée de mains

- 5 Les larges vitres des portes et les fenêtres arrière trois-quarts ouvrantes assurent une bonne visibilité à l'avant, sur les côtés et à l'arrière. L'essuie-glace 220 degrés offre une visibilité maximale par tous les temps.
- 6 La console montée sur le siège regroupe les boutons de commande les plus utilisés sur un accoudoir confortable et réglable.
- 7 Les boutons de commande moins utilisés sont disposés logiquement sur le montant droit de la cabine, à l'écart mais facilement accessibles en cas de besoin.
- 8 Le compartiment réfrigéré électrique en option permet de conserver nourriture et boissons. Le dossier du siège passager se replie pour former une surface plane, parfaite pour une pause déjeuner ou pour prendre des notes dans les champs.
- 9 La climatisation assure une température agréable et un désembuage rapide des fenêtres le matin. L'ouverture d'un quart des fenêtres arrière assure une ventilation naturelle tandis qu'une vitre de toit fixe en option apporte plus de lumière.
- 10 Les lumières supplémentaires sur le capot et les phares de travail à LED en option offrent une zone de travail lumineuse plus large autour du tracteur pour un travail de nuit comme en plein jour !
- 11 Les phares de travail à LED externes peuvent rester allumés pour vous permettre de quitter la cabine en toute sécurité et rentrer chez vous.

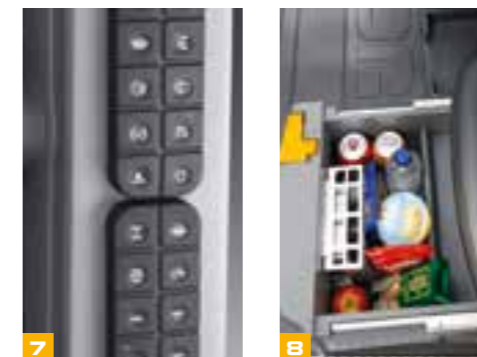

Le système audio est doté d'une prise audio, et vous pouvez paramétrer une radio Bluetooth.



NIVEAU PREMIUM



## PLUS DE PRODUCTIVITE

AVEC DES VITESSES PLUS RAPIDES SUR ROUTE ET DANS LES CHAMPS ET UNE SUSPENSION INTEGRALE UNIQUE, LA NOUVELLE SERIE FASTRAC JCB 8000 FERA RAPIDEMENT TOUTE LA DIFFERENCE.

## C'est un excellent tracteur agricole...

**1** Avec une répartition du poids statique proche de 50/50, des pneumatiques allant jusqu'à 900/50 R42 et les avantages de la suspension intégrale, les Fastrac 8290 et 8330 sont idéalement équipés pour les travaux agricoles lourds.

**2** La fonction Activ Traction ingénieuse gère le couple moteur afin de maintenir l'adhérence des pneumatiques du Fastrac JCB tout en réduisant l'usure des pneus, particulièrement sur des surfaces délicates.

**3** Le puissant système hydraulique à haut débit répond aux exigences des outils les plus gourmands grâce aux six distributeurs double effet et au "power beyond". Jusqu'à 140 l/min de débit par tranche de distributeur grâce à une alimentation en huile distincte de la transmission qui évite aussi la contamination.



2

▶ **Activ Traction** ▶▶▶



1



3



4

## ... et tout aussi excellent avec un outil tracté !

**4** Equipé d'une suspension intégrale et du freinage pneumatique réglementaire pour les poids lourds pour atteindre une vitesse de pointe de 65 km/h\*, le Fastrac JCB passe d'une tâche à l'autre plus rapidement et de manière plus sécurisée que n'importe quel autre tracteur équivalent en puissance et en taille.

**5** Aucune perte de temps : un sol irrégulier ne représente aucunement un obstacle pour l'opérateur du Fastrac JCB, avec sa suspension intégrale et son siège pneumatique haut de gamme qui amortissent les irrégularités du terrain ; le pressage, l'épandage et la pulvérisation sont ainsi réalisés plus rapidement et de manière plus productive.

\* selon législation en vigueur



5



## PLUS DE POLYVALENCE

LE CHASSIS INTEGRAL FAIT TOUTE LA DIFFERENCE SURTOUT AVEC DES OUTILS PORTES ET POYLAVENTS ; OU QUE VOUS SOYEZ, QUELLE QUE SOIT VOTRE ACTIVITE, LE FASTRAC SERA LA.

### Idéal pour du travail de précision

**1** Le puissant relevage arrière de catégorie III du Fastrac JCB peut soulever 10 000 kg et ainsi porter des charrues, déchaumeurs et semoirs. Sa gestion électronique et son contrôle de patinage permettent de maintenir une traction optimale avec de lourdes charges.

**2** Pour une productivité accrue, utilisez le relevage avant de catégorie II intégré d'une capacité de 3500 kg en option. Il comprend des commandes extérieures de descente et de montée et s'intègre parfaitement dans le gabarit du tracteur avec ses bras escamotables.

**3** Pour une traction maximale, utilisez la sellette arrière d'une capacité de 2,5 tonnes et lestez le tracteur de 900 kg ou 1600 kg pour optimiser les performances du tracteur dont le PTAC peut atteindre 16 000 kg.

**4** Le châssis intégral offre plus de polyvalence pour atteler les outils que n'importe quel autre tracteur de sa catégorie.

**5** Les nouveaux ponts acceptent des voies de travail de 3 m pour des utilisations spécifiques telles que les cultures en rangs ou le controlled traffic farming.



1



2



4



3



5





## TOUTE LA PUISSANCE DONT VOUS AVEZ BESOIN

LA MEILLEURE COMBINAISON MOTEUR ET SUSPENSION VOUS OFFRE LA PUISSANCE, LE COUPLE ET LA TRACTION DONT VOUS AVEZ BESOIN POUR FAIRE LA DIFFERENCE DANS TOUTES LES SITUATIONS.



### Puissant quand il faut

**1** Choisissez le niveau de performance qui correspond à vos terres, à vos cultures et à vos outils ; avec une puissance allant jusqu'à 335 cv (250 kW) et 1440 Nm, vous ne manquerez jamais de puissance ou de couple.

**2** Le moteur 8,4 litres, six cylindres dont la performance a fait ses preuves fournit une puissance économique grâce au double turbo qui répond de manière immédiate et avec un couple élevé dans de nombreux régimes moteur.

La technologie hautement efficace de réduction catalytique sélective SCR et de contrôle d'émissions de catalyseur d'oxydation diesel répond aux normes d'émissions Etape IV / Tier 4 Final sans entretien particulier.

**3** Le système de contrôle des émissions est installé de manière à ne pas entraver la visibilité panoramique de la nouvelle cabine CommandPlus.

Un logiciel de contrôle avancé assure que le moteur et la transmission à variation continue fonctionnent en tant que chaîne cinématique intégrée de manière encore plus efficace.



### Une puissance efficace

**4** La transmission à variation continue (CVT) et ses différents régulateurs de vitesse assurent une utilisation optimale de la puissance et du couple, avec une accélération en douceur, de la puissance, une vitesse de déplacement idéale pour chaque tâche et un contrôle de vitesse ultra-fin pour un travail de qualité supérieure avec tous les outils.

**5** Le mode Powershift unique est doté de 15 vitesses sur la gamme champs et 10 vitesses sur la gamme route ; un mode de conduite idéal pour les opérateurs moins expérimentés.

**6** La prise de force arrière à deux vitesses hautement performante (540E / 1 000 tr/min) et la prise de force avant en option (1 000 tr/min) offrent un entraînement mécanique pour les outils avant et arrière.

**7** Conduisez à la pédale d'accélérateur ou au joystick ; avec le régulateur de vitesse ou changez les vitesses manuellement ; selon ce qui convient le mieux à la situation et à vos préférences.





## UN CONTROLE ABSOLU

COMME TOUS LES ECRANS COULEUR TACTILES, CELUI DU FASTRAC JCB REND ACCESSIBLE DU BOUT DES DOIGTS TOUTES LES COMMANDES MAIS IL FAIT EGALEMENT LA DIFFERENCE.

### Plus facile

Les grandes icônes de l'écran tactile du Fastrac JCB sont plus faciles à activer en mouvement ; la navigation intuitive permet à l'opérateur de rapidement accéder aux fonctions qu'il veut paramétrer ou ajuster.

A l'aide de seulement quelques pressions sur l'écran, sélectionnez les principales fonctions du tracteur, paramétrez l'arrêt de la prise de force, du blocage de différentiel ou des quatre roues motrices ou ajustez la temporisation et le débit des distributeurs pour répondre aux exigences des différents outils.

Créez et enregistrez jusqu'à cinq séquences différentes pour l'automatisation des manoeuvres en bout de champs. Chaque séquence peut intégrer jusqu'à 15 fonctions pour ainsi minimiser les opérations en bout de champs à la fin de chaque trajectoire.

Sélectionnez différentes combinaisons de phares de travail, paramétrez le joystick et personnalisez l'affichage selon vos goûts.



## UN ENTRETIEN ET UNE MAINTENANCE FACILES

S'AGISSANT D'ENTRETIEN ET DE MAINTENANCE DE ROUTINE, VOUS REMARQUEREZ, LA AUSSI, LA DIFFERENCE. UN ACCES FACILE ET RAPIDE PERMET DE REDUIRE LES TEMPS D'ARRÊT DE LA NOUVELLE SERIE FASTRAC JCB 8000.

### Conçu avec soin

- 1** Un accès rapide et facile encourage l'entretien régulier et ainsi améliore la durée de vie. Le capot à ouverture importante et le système de refroidissement dépliable facilitent l'entretien nécessaire à votre Fastrac JCB.
- 2** Vérifiez le niveau d'huile sans soulever le capot, faites le plein de carburant, d'AdBlue® et d'huile avec facilité : les niveaux sont tous du même côté.
- 3** L'accès aux batteries, au coupe-batterie et aux réservoirs de liquide de frein ne pourrait pas être plus simple : il suffit d'ouvrir un panneau derrière les marches à droite de la cabine.
- 4** Les disques de freins externes offrent un accès exceptionnel pour l'entretien, ce qui réduit les temps d'arrêt et d'entretien.





## CONÇU POUR PASSER TOUS LES TESTS

PAR TEMPS CHAUD ET FROID, PAR TEMPS DE PLUIE, DE NEIGE, DE BROUILLARD, DANS LA POUSSIERE ET LA BOUE ; LA NOUVELLE SERIE FASTRAC 8000 A ETE TESTEE AU TRAVAIL DANS TOUTES LES CONDITIONS. AINSI, PEU IMPORTE L'HEURE ET LE LIEU DE TRAVAIL, VOUS N'OBSERVerez AUCUNE DIFFERENCE DE PERFORMANCE.

### Essayé, testé, approuvé

**1** Des champs d'Europe aux paysages enneigés de Scandinavie ; et de la fraîcheur de l'Arctique à la chaleur brûlante de l'Afrique, nous testons nos tracteurs Fastrac JCB dans des conditions extrêmes.

**2** Chaque boulon, chaque moulage et fabrication, chaque sous-ensemble et composant majeur doit fonctionner selon les normes prévues pour chaque machine JCB.

**3** La satisfaction est spécifiquement étudiée et intégrée ; nous changeons, améliorons et ajustons en réponse aux retours de nos clients et pour répondre aux normes exigeantes que nous nous sommes fixées – et que nos clients attendent de nous.

**4** Afin de garantir un fonctionnement optimal dans les climats les plus froids, le système AdBlue® est conçu pour des températures hivernales extrêmes. Ainsi, les tuyaux d'alimentation AdBlue® et le réservoir sont chauffés pour garantir des performances optimales.



## UN HERITAGE DIGNE DE FIERTE

NOUS FAISONS TOUTE LA DIFFERENCE DEPUIS PLUS DE 25 ANS. TOUT CE QUE NOUS AVONS APPRIS EN CONSTRUISANT LES TRACTEURS LES PLUS POLYVALENTS ET LES PLUS PRODUCTIFS DU MONDE EST REUNI DANS LA NOUVELLE SERIE FASTRAC JCB 8000.

### L'expérience fait toute la différence

Nous construisons des tracteurs Fastrac JCB depuis 1991 ; ils n'ont cessé d'évoluer.

Les versions actuelles sont très différentes, mais elles sont toujours dotées d'une combinaison unique de fonctionnalités qui offrent une rapidité, une sécurité, un confort, une productivité et une polyvalence incomparables.

Avec trois gammes allant de 160 à 335 cv (de 119 à 250 kW) la gamme Fastrac JCB n'a jamais été aussi large : ce tracteur offre tout ce dont vous aurez besoin.



Prototypé d'origine – 1991



Fastrac JCB 185 – 1994



Fastrac JCB 3155/3185 – 1998



Fastrac JCB 3190/3220 – 2002





## JCB LIVELINK, TRAVAILLEZ DE FACON PLUS INTELLIGENTE

JCB LIVELINK EST UN SYSTEME NOVATEUR QUI VOUS PERMET DE GERER VOS MACHINES A DISTANCE : EN LIGNE, PAR E-MAIL OU PAR TELEPHONE PORTABLE. JCB LIVELINK VOUS DONNE ACCES A UNE MULTITUDE D'INFORMATIONS UTILES, DONT LES ALERTES CONCERNANT LES MACHINES, LES RAPPORTS SUR LE CARBURANT ET L'HISTORIQUE DES INCIDENTS. POUR UNE TRANQUILLITE D'ESPRIT, TOUTES LES INFORMATIONS RELATIVES AUX MACHINES SONT GERES DANS UN CENTRE DE DONNEES SECURISEES.

### Entretien facilité

Le système télématique de gestion à distance JCB LiveLink facilite la gestion de l'entretien des machines. L'indication précise des heures d'utilisation et les alertes d'entretien optimisent la planification de la maintenance, tandis que les données de localisation en temps réel vous aident à gérer votre parc machines. Vous avez également accès aux alertes machines critiques et à l'historique de l'entretien.



Remarque : Veuillez consulter votre concessionnaire local pour plus d'informations sur la disponibilité du système JCB LiveLink.

### Productivité et économies

Pour vous aider à atteindre un niveau maximal de productivité et d'économie, JCB LiveLink vous fournit des informations telles que la surveillance du temps passé au ralenti et la consommation de carburant qui vous aideront à optimiser votre consommation énergétique. Les informations de localisation des machines peuvent vous aider à améliorer l'efficacité de votre parc machines et la plus grande sécurité que vous apporte JCB LiveLink vous permettra peut-être de bénéficier de réductions sur votre assurance.

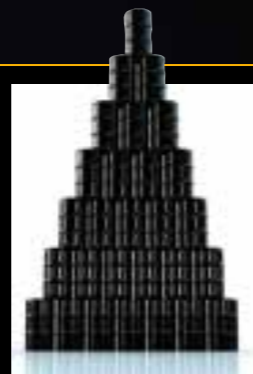

### La sécurité avant tout

Avec JCB LiveLink, vous utilisez votre machine en toute sécurité. Les alertes de zones de travail en temps réel vous préviennent lorsque les machines sortent d'une zone d'intervention prédéterminée et les alertes de plage horaire vous avertissent lorsque les machines sont utilisées à une période où elles ne sont pas censées l'être. Les informations de localisation en temps réel vous permettent de garer vos machines dans les lieux les plus sûrs.



LIVELINK

## ICI POUR FAIRE TOUTE LA DIFFERENCE

JCB OFFRE UNE ASSISTANCE CLIENTS INTERNATIONALE DE PREMIER ORDRE. POUR TOUS VOS BESOINS ET OU QUE VOUS VOUS TROUVIEZ, NOUS INTERVENONS RAPIDEMENT ET EFFICACEMENT POUR VOUS PERMETTRE D'EXPLOITER PLEINEMENT VOTRE MACHINE.



1

1 Notre service d'assistance technique concessionnaire vous apportera des réponses et des solutions, tandis que notre équipe de spécialistes JCB Finance dédiée vous apporte des solutions de financement adaptées à vos besoins : Crédit-Bail, Location Financière, Crédit d'Équipement, Full Service, une large palette de solutions financières.

2 Le réseau mondial des centres de pièces JCB est un autre modèle d'efficacité. Avec 16 bases régionales, nous pouvons livrer près de 95 % de nos pièces partout dans le monde sous 24 heures. Nos pièces d'origine JCB sont conçues pour fonctionner en parfaite harmonie avec votre machine et vous permettre d'atteindre une productivité et des performances optimales.



2

3 JCB Yellow Pro est une gamme de contrats de maintenance personnalisés qui permet à votre machine de bénéficier d'un entretien optimal, quel que soit votre budget. Ce système vous garantit le meilleur service après-vente assuré par des ingénieurs hautement qualifiés, formés par le constructeur en utilisant des pièces détachées et des lubrifiants d'origine JCB afin de préserver une performance optimale de la machine. Il permet à votre machine d'être couverte pour optimiser la disponibilité et la productivité tout au long de sa durée de fonctionnement.



3

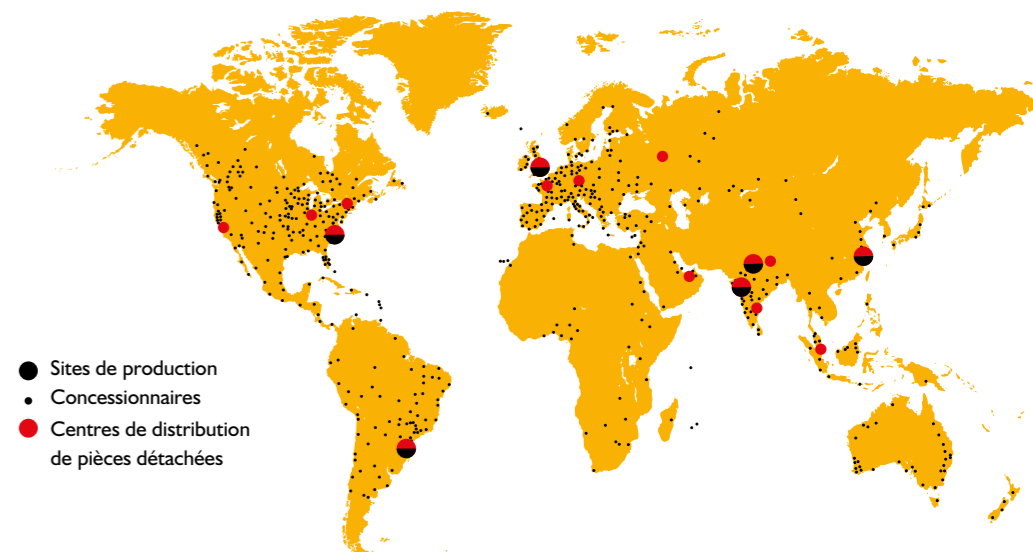



## DIMENSIONS STATIQUES

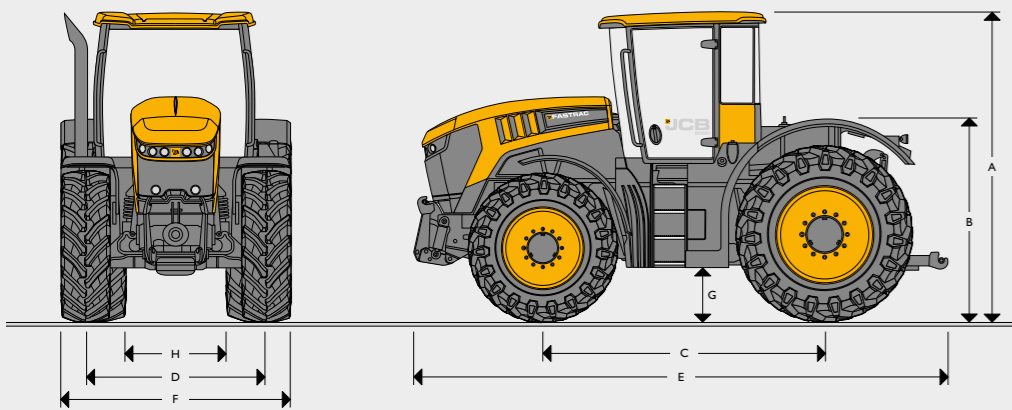

Pneumatiques		540/65 R34 + 710/70 R38	
A	Hauteur à la cabine	m	3,38
B	Hauteur à la plateforme	m	1,51
C	Empattement	m	3,12
D	Voie de travail	m	2,03
E	Longueur hors tout	m	5,65
F	Largeur hors tout	m	2,55
G	Garde au sol	m	0,47
H	Largeur entre pneumatiques	m	1,1

## MOTEUR

		8 290	8 330
Puissance nominale 97/68 EC	cv (kW)	280 (209)	335 (250)
Puissance maxi 97/68 EC	cv (kW)	306 (228)	348 (260)
Régime de couple maxi à 1 500 tr/min	Nm	1 310	1 440
Marque	AGCO Power		
Modèle	84AWF		
Injection	Rampe commune Bosch CP4		
Nombre de cylindres	6		
Capacité	cm <sup>3</sup>	8 419	
Alésage	mm	111	
Course	mm	145	
Refroidissement	Eau		
Filtre à air	Élément de type cartouche sèche à air cyclonique		
Admission	Turbocompressée et refroidie		

## SUSPENSION

**Avant** : Amortisseur et ressort hélicoïdal.

**Arrière** : Standard simple effet 45 mm avec correction d'assiette.

## SYSTEME ELECTRIQUE

Tension	V	12
Débit de l'alternateur	Amp	200
Capacité de la batterie	A/h	2 x 110 (2 x 950 A - capacité de démarrage à froid)

## CAPACITES

Réservoir de carburant	litres	600
Réservoir hydraulique	litres	150
Réservoir d'AdBlue®	litres	60

## SYSTEME HYDRAULIQUE

Commande du relevage arrière	Commande électronique montée/descente avec contrôle de profondeur, réglages de la vitesse de descente et de la hauteur de levage maxi. Commandes extérieures sur les ailes.	
Type de relevage arrière	Catégorie III ; crochets d'attache rapide, 3ème point à œil.	
Capacité du relevage arrière	10 000 kg	
Commande du relevage avant (en option)	Commande électronique montée/descente avec contrôle de profondeur, réglages de la vitesse de descente et de la hauteur de levage maxi. Commandes extérieures	
Type du relevage avant (en option)	Catégorie II ; crochet d'attache rapide, bras repliables.	
Capacité du relevage avant (en option)	3 500 kg	

## CIRCUIT HYDRAULIQUE AUXILIAIRE

	Standard	En option
Débit d'huile maxi au régime nominal	l/min	137
Débit par distributeur	l/min	100
Pression de service	bar	210
Distributeurs	Double effet 7 positions avec contrôle du débit et du temps, position flottante et débit constant	
De série (version agricole)	4 distributeurs à l'arrière	
En option (version agricole)	Connexions hydrauliques « load sensing », 1 ou 2 distributeur(s) avant, retour libre avant	
Raccords	Raccords rapides avec récupérateur d'huile à l'avant et à l'arrière	

## PRISE DE FORCE

Type de prise de force arrière	Entièrement indépendante à l'avant et à l'arrière (en option à l'avant)	
Fonctionnement	A commandes électrohydrauliques	
Vitesses de prise de force arrière	540 tr/min à 1 570 tr/min, 1 000 tr/min à 1 930 tr/min	
Arbre de sortie de prise de force arrière	21 cannelures 1" 3/4 et 20 cannelures 1" 3/4	
Type de prise de force arrière (en option)	6 cannelures 1 3/4" (en option)	
Vitesse de prise de force avant	1 000 tr/min à 2 030 tr/min (en option)	
Arbre de sortie prise de force avant	6 cannelures 1 3/4" (en option)	
	<b>8 290</b>	<b>8 330</b>
Puissance de prise de force	cv (kW)	272 (203)
		310 (231)

## PONTS

Type	Poutre avec réducteurs épicycloïdaux externes.	
Fixation des roues	10 goujons avant, 16 goujons arrière.	
Engagement des quatre roues motrices	Engagement des quatre roues motrices à commande électrohydraulique.	
Différentiels	Verrouillage du différentiel : engagement avant et arrière souple par commandes électro-hydrauliques.	

## DIRECTION

Type	<b>De série</b> : Système de direction hydrostatique double, ratio fixe. <b>En option</b> : Système de direction hydrostatique double, prédisposition GPS avec Rapid Steer.
Colonne	De direction télescopique et inclinable

## FREINS

Type	Disques externes avec doubles étriers et ABS sur les quatre roues.	
Commande	Hydropneumatique conforme aux spécifications de poids lourds CEE.	
Freins de stationnement	Disques indépendants sur l'arbre de sortie de transmission.	
Fonctionnement	Balancier activé, pression atmosphérique désactivée.	
Freins de remorque	Freinage pneumatique à double circuit, le freinage hydraulique à simple circuit est automatiquement activé avec le frein de stationnement du tracteur, prise d'alimentation ABS 12 V pour la remorque, de série.	

## TRANSMISSION

Type	Transmission à variation continue avec 2 gammes de vitesse et 6 modes de travail.	
Vitesses gamme lente	0-40 km/h	
Vitesses gamme rapide	0-65 km/h*	

## POIDS DE VEHICULE

	Pont avant	Pont arrière	Total
Tracteur standard sans relevage avant, ni prise de force avant	kg	5 766	5 323
			11 090
Tracteur équipé de 540/65R38 avant et 710/70R38 arrière avec relevage avant et prise de force avant	kg	6 310	5 485
			11 796
Poids admissible maxi du véhicule (PTAC)	kg	16 000	

\* selon législation en vigueur

## ROUES ET PNEUMATIQUES

	Taille	Voie standard mm (pouces)
Version agricole	540/65R38 + 650/75/R38	1990 (78) + 1834 (72)
Version agricole	540/65R38 + 710/70/R38	1990 (78) + 1834 (72)
Version agricole	540/65R38 + 710/70R38	1990 (78) + 1834 (72)
Modèle utilitaire	440/80R34 + 650/65R38	1990 (78) + 1900 (74,8)
Version agricole	650/65R34 + 900/50 R42	2208 (87) + 2016 (80)

Garde-boue avant directionnels et arrière fixes. Tous les pneumatiques sont conçus pour une vitesse nominale de 65 ou 70 km/h\*.

\* Selon législation en vigueur.

## CABINE

**L'équipement de série comprend :**  
Climatisation auto-régulée, siège à suspension pneumatique avec commandes de transmission et principales fonctions sur l'accoudoir, affichage sur écran tactile en couleur qui fournit des informations sur la transmission et le paramétrage du tracteur, distributeurs hydrauliques électroniques, filtration de catégorie 2, essuie-glace avant et arrière, pare-soleil avant et arrière, éclairage routier complet, prises auxiliaires électriques et capteur de vitesse, grand siège passager tout confort, ceinture de sécurité pour le conducteur et le passager, tableau de bord Slimline retro-éclairé, compartiment vide-poche, pré-équipement autoradio avec prise DIN unique et quatre haut-parleurs. Accès aux faisceaux et flexibles par la vitre arrière, commandes de montée/descente du relevage arrière et de marche/arrêt de la prise de force sur les gardes boue arrière.

## EQUIPEMENT EN OPTION

**Selon le modèle et le pays :**  
Masse avant de 850 kg, masse de sellette arrière 700/900 kg, manchon de prise de force 6 cannelures 1"3/4, séquences de bout de champs (HTA), siège Deluxe en option, pare-brise dégivrant avant et arrière, rétroviseurs électriques et chauffants avec un grand angle sur la partie inférieure, entrée audio auxiliaire, phares de travail halogènes et LED, commandes d'un distributeur hydraulique sur gardes boue, prise 7 broches à l'avant, prise 3 plots à l'avant, rétroviseur intérieur, stabilisateurs automatiques, troisième point hydraulique, compartiment réfrigéré électrique, caméra arrière d'attelage, vitre de toit.





**UN CONSTRUCTEUR, PLUS DE 300 MODELES**

**FASTRAC JCB Série 8000**

Puissance nominale : 280 à 335 cv (209-250 kW) Capacité du relevage arrière : 10 tonnes

 JCB France | [www.jcb.fr](http://www.jcb.fr)

JCB SAS - Zone d'activités - 3 rue du Vignolle - 95842 SARCELLES CEDEX  
 Téléphone : 01 34 29 20 20 Télécopie : 01 39 90 93 66 Email : [france.jcbmarketing@jcb.com](mailto:france.jcbmarketing@jcb.com)  
 Les dernières informations en date sur cette gamme de produits peuvent être téléchargées sur : [www.jcb.fr](http://www.jcb.fr)

 [facebook.com/JCBAg](https://facebook.com/JCBAg)  [@JCBAgriculture](https://twitter.com/JCBAgriculture)  [JCBAgriculture](https://www.linkedin.com/company/JCBAgriculture)  [youtube.com/JCBAgriculture](https://youtube.com/JCBAgriculture)

©2014 JCB Sales. Tous droits réservés. Aucune partie de cette publication ne peut être reproduite, enregistrée dans un système de stockage de données ou transmise sous quelque forme ou par quelque moyen que ce soit, électroniques, mécaniques, photocopies ou autres, sans la permission préalable de JCB Sales. Toutes les références données dans cette publication en matière de poids opérationnels, dimensions, capacités et autres mesures de performances sont fournies à titre informatif uniquement et peuvent varier en fonction de la spécification exacte de chaque machine. Par conséquent, ne pas se baser sur ces données pour établir la pertinence d'un modèle pour une application particulière. Demandez systématiquement conseil à votre concessionnaire local. JCB se réserve le droit de procéder à des modifications sans préavis. Les illustrations et caractéristiques présentées peuvent inclure des équipements et des accessoires en option. Le logo JCB est une marque déposée de J C Bamford Excavators Ltd.

Concessionnaire JCB le plus proche de chez vous

9999/5564 fr-FR 02/17 - Edition 3

