



Remplissage/ Vissage/ Etiquetage

Spécialiste des machines de conditionnement des liquides



www.stoppil-industrie.fr

2, rue des Terres-Fortes
Chanteloup-en-Brie
77602 MARNE-LA-VALLEE cedex 3
FRANCE

Tél. : 01.60.31.55.55
Fax : 01.60.31.55.50
email : commercial@stoppil.fr

Notre société

- Fondée en 1947
- Deux secteurs : boulangerie et **industrie**
- Organisation et services :
 - Recherche et développement / Bureau d'études / Automatismes
 - Conception, fabrication, assemblage
 - Installation, Mise en service
 - Service-après-vente, maintenance
 - Service administratif et commercial
- Depuis plus de 50 ans, STOPPIL conçoit et réalise des remplisseuses automatiques et semi-automatiques en utilisant différentes technologies de dosage :

Volumétrique, Massique, Electromagnétique et Pondérale.



<http://bit.ly/fabricantderemplisseuses>



Notre cœur de métier : le dosage

- STOPPIL réalise des lignes complètes de conditionnement allant du redressage des flacons, au remplissage, vissage, étiquetage jusqu'à la mise en cartons.
- Grâce à son expérience et ses compétences, STOPPIL développe des machines répondant aux nouvelles exigences du marché du conditionnement :
 - ✓ *Fiabilité*
 - ✓ *Polyvalence*
 - ✓ *Réglage simple*
 - ✓ *Nettoyage optimum*
- En collaboration avec toutes les entreprises, des PMI-PME aux grands groupes internationaux, STOPPIL fournit son expérience aux industries alimentaires, chimiques, cosmétiques et de détergence.

Table de remplissage semi-automatique

- Remplissage de 50 ml à 10 litres
- Pour tout produit liquide ou visqueux
- Débitmètre Volumétrique, Electromagnétique, Massique, ou dosage Pondéral selon l'application

Options disponibles :

- Finition Cosmétique/ Alimentaire
- Version ATEX
- Visseuse manuelle pneumatique ou électrique
- Tête plongeante pour produits moussants
- 1 ou 2 tête(s) de remplissage
- Finition pour produits corrosifs et non compatibles avec l'Inox



<http://bit.ly/remplisseseesemiautomatique>

Visseuse manuelle pneumatique ou électrique

- Pour tout type de bouchons
- Version pneumatique ou électrique
- Diverses têtes de vissage en fonction de l'application
- Enrouleur avec force de rappel réglable

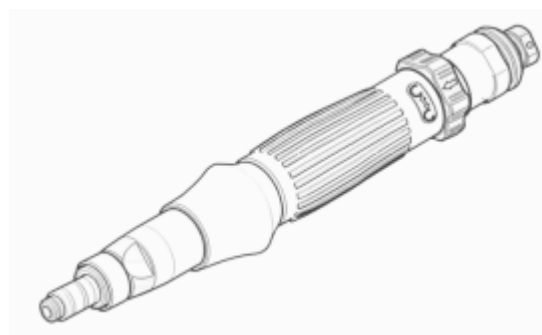

<http://bit.ly/visseuseEB55>

Poste d'enfutage fixe ou chariot mobile

- Remplissage de 5 à 1.000 litres
- Au plus proche des cuves de fabrication et directement sur palettes
- Pour tout produit liquide ou visqueux
- Débitmètre Volumétrique, Electromagnétique, Massique, ou dosage Pondéral selon l'application

Options disponibles :

- Finition Cosmétique/Alimentaire
- Version ATEX
- Finition pour produits corrosifs ou non compatibles avec l'Inox



Bras de conditionnement semi-automatique



- Remplissage de 60 à 1.000 litres
- Débitmètre Volumétrique, Electromagnétique, Massique ou dosage Pondéral
- Finition Cosmétique / Alimentaire
- Options Atex

Remplisseuse automatique non évolutive 1 ou 2 têtes

- Remplissage de 50 mL à 30 L suivant la conception
- Pour tout produit liquide ou visqueux
- Débitmètre Volumétrique, Electromagnétique, Massique ou dosage Pondéral selon l'application

Options disponibles :

- Version ATEX
- Finition Cosmétique/Alimentaire
- Finition pour produits corrosifs ou non compatibles avec l'Inox



Cadence estimée (bouteilles/heure) *non contractuelle*

	100 mL	250 mL	500 mL	1 L	5 L	10 L	20 L
1 tête	720 à 1080	540 à 780	420 à 660	300 à 420	120 à 240	90 à 120	60 à 90
2 têtes	1320 à 2100	1080 à 1560	840 à 1320	540 à 840	240 à 480	180 à 240	120 à 180

Remplisseuse automatique évolutive Standard

- De 2 à 6 têtes de remplissage
- De 50 mL à 5.000 mL suivant la conception
- Pour tout produit liquide à visqueux
- Nettoyage et maintenance simple et rapide
- Débitmètre Volumétrique,
Electromagnétique ou Massique
- Gestion par automate OMRON



Options disponibles :

- Version ATEX
- Finition Cosmétique/ Alimentaire
- Finition pour produits corrosifs
ou non compatibles avec l'Inox

Cadence estimée (bouteilles/heure)

non contractuelle

	4 têtes	6 têtes
250 mL	2400 à 2880	2880 à 3900
500 mL	1560 à 2280	2160 à 3180
1 L	1020 à 1860	1500 à 2520
5 L	660 à 780	900 à 1080

<http://bit.ly/remplisseusestandard>

Remplisseuse automatique évolutive Premium

- De 2 à 10 têtes de remplissage
- Remplissage de 50 mL à 5.000 mL
- Changement rapide et flexible
- Nettoyage et maintenance simple et rapide
- Programme de nettoyage automatique
- Débitmètre Volumétrique/ Electromagnétique
ou Massique selon l'application
- Gestion par PC industriel – Télémaintenance



Options disponibles :

- Finition Cosmétique / Alimentaire
- Données statistiques de production
avec récupération par USB
- Balance connectée au PC pour
le contrôle du poids

Cadence estimée (bouteilles/heure)

non contractuelle

	6 têtes	8 têtes	10 têtes
250 mL	2880 à 3900	3600 à 4800	4200 à 5520
500 mL	2160 à 3180	2760 à 3900	3300 à 4500
1 L	1500 à 2520	1860 à 3060	2100 à 3600
5 L	900 à 1080	1140 à 1320	1320 à 1620

<http://bit.ly/remplissesepremium>

Remplisseuse automatique avec têtes Plongeantes

- De 2 à 10 têtes de remplissage
- Remplissage de 50 ml à 5.000 ml
- Changement rapide et flexible
- Nettoyage et maintenance simple et rapide
- Programme automatique de nettoyage
- Gestion par PC industriel – Télémaintenance
- Têtes plongeantes gérées par moteur Brushless
- Données statistiques de production avec récupération par USB



Options disponibles :

- Balance pour le contrôle du poids connectée au PC
- Finition Cosmétique / Alimentaire



<http://bit.ly/remplisseuseplongeante>

Visseuse/boucheuse automatique

- Divers bouchons, pompes, pulvérisateurs
- Gestion du couple par moteur Brushless en fonction des recettes
- Retour d'information sur le couple de serrage
- Cadence jusqu'à 1000 bouteilles/heure selon l'application

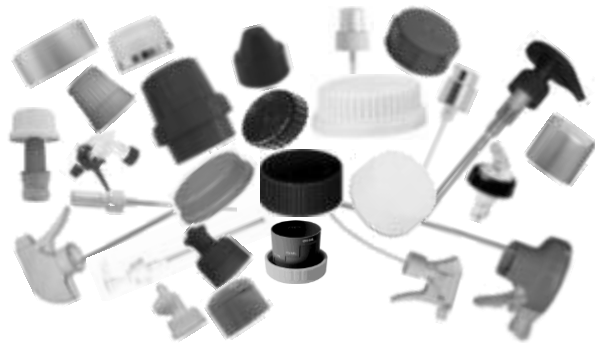

<http://bit.ly/visseuseEB3000>

Visseuse linéaire multi-formats par alimentation manuelle

Version Standard

- Bouchons multi-formats, pompes et pulvérisateurs
- Enfonceur pneumatique pour bouchon à clipper
- Changement rapide sans outillage
- Alimentation manuelle des bouchons
- Convenable pour tous types de ligne de conditionnement



<http://bit.ly/visseuseEB6000>



Nouvelle version

- Gestion du couple par moteur Brushless
- Ensemble des recettes de production
- Garantie et contrôle du couple de serrage



<http://bit.ly/visseuseEB6600>



Étiqueteuse linéaire automatique

- Divers formats de flacons possibles
- Grande modularité pour répondre aux différentes applications
- Entretien et réglages simples

Options disponibles :

- Photocellule pour détection d'étiquettes transparentes
- Marqueurs à chaud pour lots et date limite de consommation
- Configuration NOSTOP pour haute cadence
- Banderolage pour flacon cylindrique



<http://bit.ly/etiqueteuse>

Solution clé en main : Ligne de conditionnement

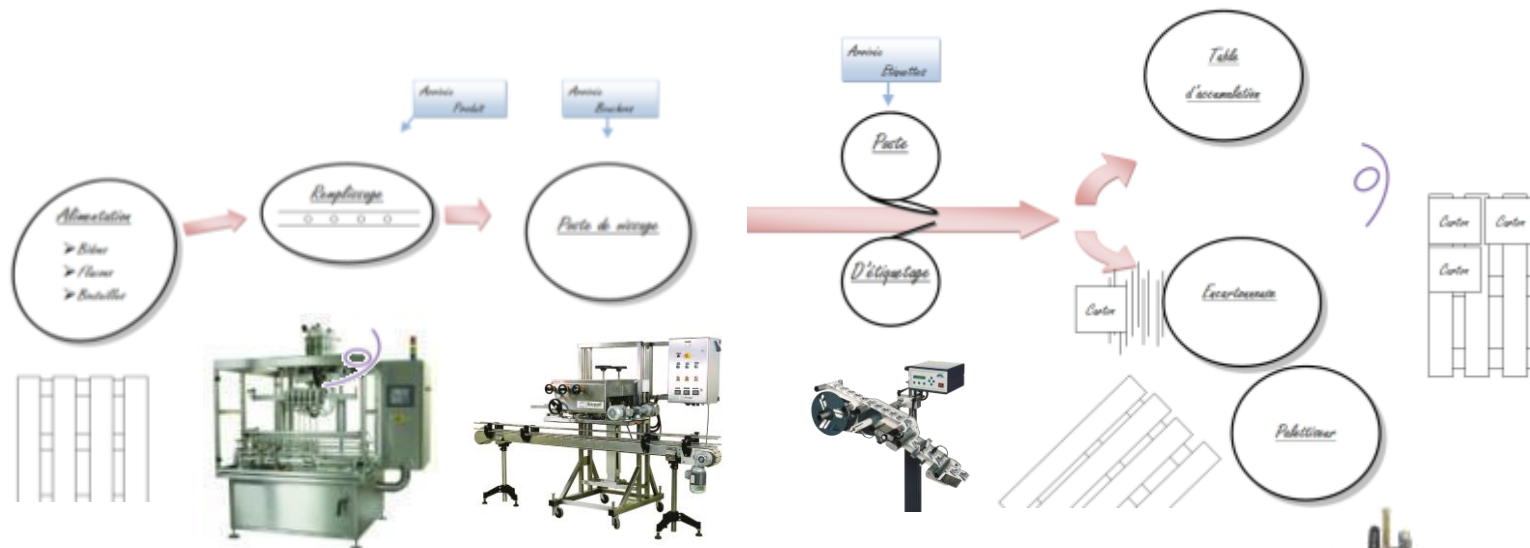

Remplisseuse automatique linéaire



Redresseur automatique



Visseuse/boucheuse multi-formats avec alimentation manuelle ou ensemble de vissage automatique



Etiqueteuse



Encartonneuse automatique



Palettiseur automatique

Exemples de suggestions d'implantations

Solution n° 1

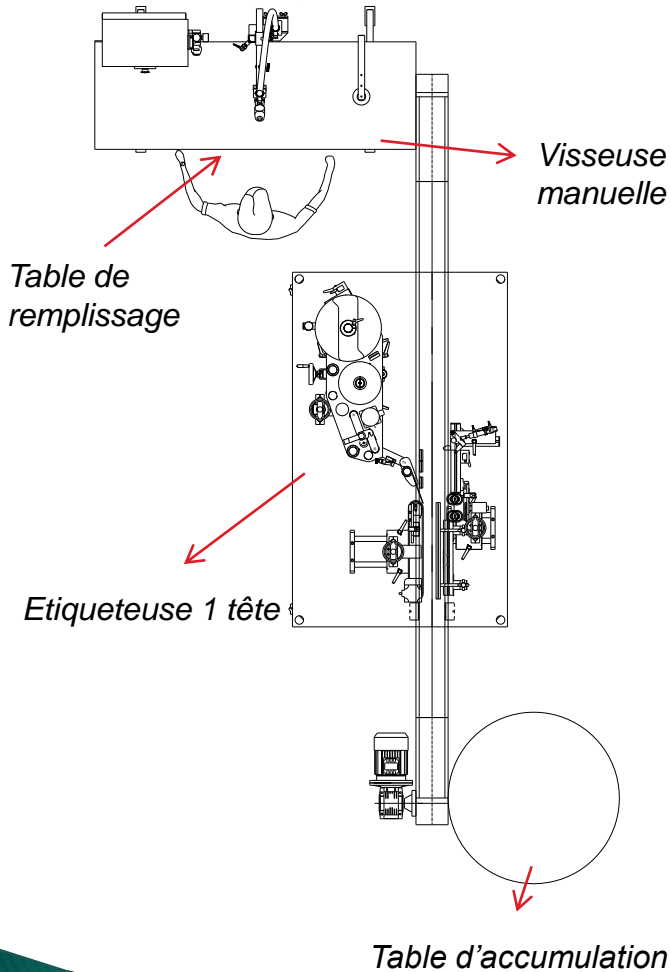

Solution n° 2

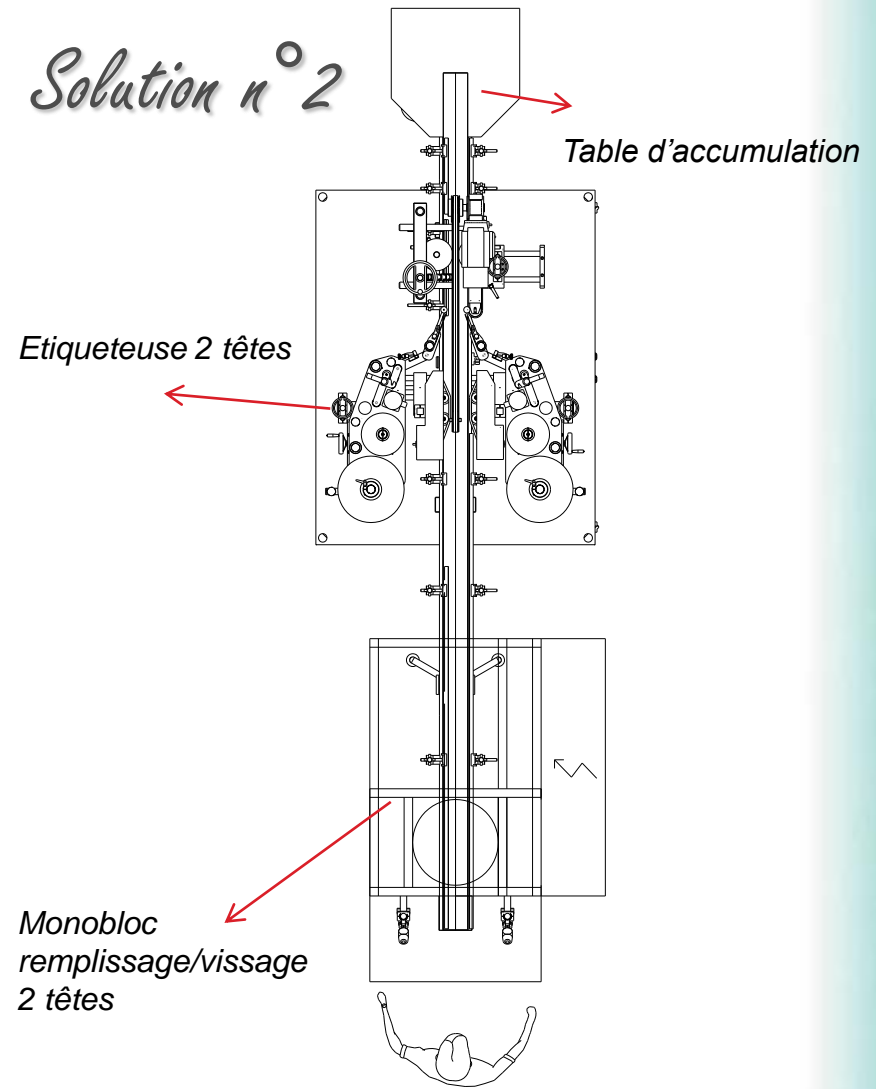

<http://bit.ly/lignecompletepharma>

Exemple de suggestion d'implantation

Solution n°3

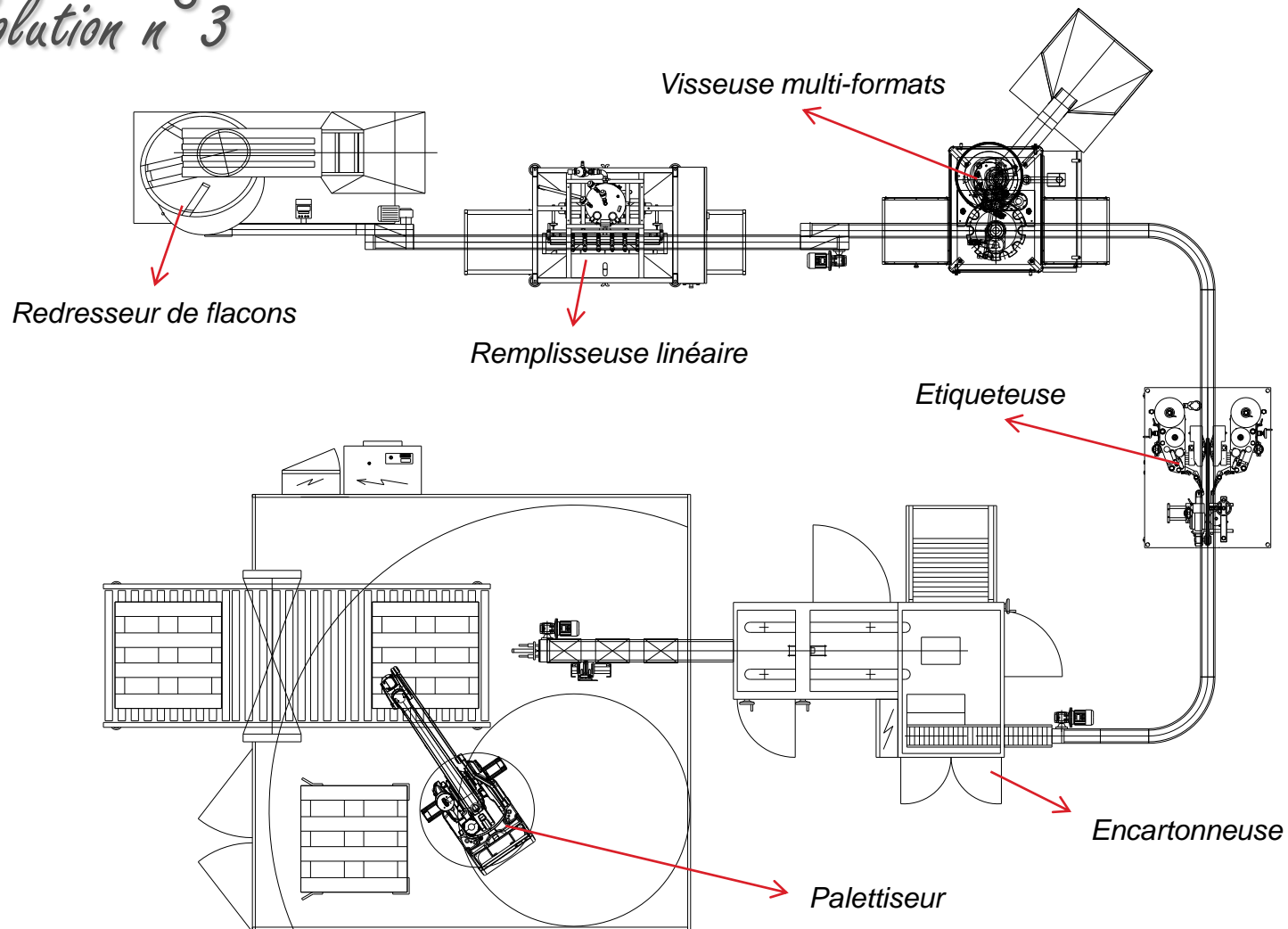

<http://bit.ly/lignecompletealimentaire>



Spécialiste des machines de conditionnement des liquides



Vidéos <http://bit.ly/videostoppil>
Site web www.stoppil-industrie.fr

