

ATEV

CHAUDRONNERIE



FABRICATION FRANÇAISE



MATÉRIEL AGRICOLE



INDUSTRIE



TRAVAUX PUBLICS



MÉTAUX PROFILÉS



ATEV CHAUDRONNERIE

165 rue Pelletier d'Oisy
18200 Saint-Amand-Montrond
Tél. 02 48 82 08 93
Mail : contact@atev-berry.fr

OUVERTURES

Lundi au jeudi : 7h30 – 12h00
et 13h30 – 17h30
Vendredi : 7h30 – 12h00
et 13h30 – 16h00



UNE ÉQUIPE À VOTRE SERVICE

Antoine TAMPON
Responsable sous-traitance
Tél. 02 48 82 08 93
atampon@atev-berry.fr

Éric MALLEY
Responsable commercial
Port. 07 62 99 14 72
commercial@atev-berry.fr

SITE INTERNET

www.atev-berry.fr

Implanté dans le centre de la France à Saint-Amand-Montrond, notre position géographique est un atout.

- ➔ **50 ANS D'EXPÉRIENCE**
- ➔ **50000 MACHINES VENDUES**
- ➔ **1000 REVENDEURS EN FRANCE**

L'origine de la marque date des années 1950, le matériel était diffusé sous le nom **F.I.A.M.** mais ce n'est qu'au début des années 1970 qu'apparaît le nom commercial **BERRY FRANCE** et **ATEV CHAUDRONNERIE** depuis 2018.

Nos matériels couvrent un panel d'utilisateurs allant du particulier en passant par les agriculteurs, mais aussi les collectivités, les conseils généraux et les professionnels. Notre engagement est de de vous proposer des machines françaises de qualité. Notre clientèle se situe à 95% sur le territoire français, mais nous sommes ouvert à l'international.

ATEV CHAUDRONNERIE vous propose ses services par le biais de ses 4 activités bien distinctes mais complémentaires :

➔ **MATÉRIEL AGRICOLE**

Entretien des fossés, du paysage et grande culture. SAV : nos pièces d'usure sont estampées BF et répondent à un cahier des charges, gage de qualité.

➔ **INDUSTRIE**

Nos moyens nous permettent de réaliser des ensembles simples et complexes : pliage, débit, formage, soudure, usinage, découpage, perçage-taraudage, peinture, levage, moyen de contrôle, bureau d'étude.

➔ **TRAVAUX PUBLICS**

Godet rétro, curage, trapèze et sur mesure. Les godets sont livrés avec un accrochage standard par axes (non fournis).

➔ **MÉTAUX PROFILÉS**

Vente et découpe d'aciers profilés de toutes formes et dimensions.

VENTE DE PIÈCES DE RECHANGE

pour l'ensemble du matériel
BERRY FRANCE



BERRY/FRANCE
MATÉRIEL AGRICOLE

MATÉRIEL AGRICOLE

Conception, construction
et assemblage sur notre site
de machines agricoles



/ATEV
CHAUDRONNERIE

INDUSTRIE

Réalisations d'ensembles
simples ou complexes
en acier, inox ou aluminium



BERRY/GODETS
OUTILS TRAVAUX PUBLICS

TRAVAUX PUBLICS

Une large gamme de godets :
rétro, curage, trapèze et conception
sur mesure

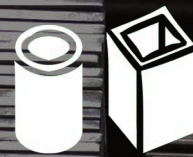

BERRY/FER
NEGOCE

MÉTAUX PROFILÉS

Vente et découpe d'aciers
profilés de toutes formes
et dimensions

CUREUSE ORIENTABLE

MODÈLE CUROR

Adaptable sur débroussailleuse

BERRY / **FRANCE**
MATÉRIEL AGRICOLE

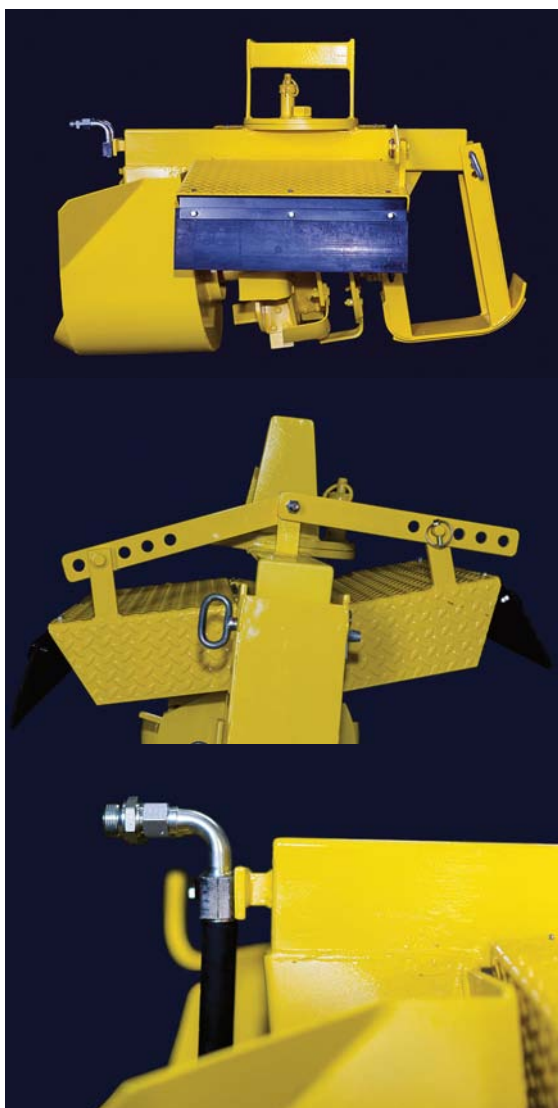

Rotor Ø 0,48 m

Équipement de série

- ➔ Adaptation mécanique et hydraulique
- ➔ Travail parallèlement et/ou perpendiculairement au tracteur
- ➔ Double sens de rotation
- ➔ Éjection à droite ou à gauche
- ➔ Projection réglable par volets
- ➔ Rotor équipé avec 8 lames et 6 palettes d'éjection interchangeables

CUREUSE DÉPORTÉE

MODÈLES V2001 et V2501

BERRY/FRANCE
MATÉRIEL AGRICOLE



V2001 avec déport 2,00 m
et rotor Ø 0,35 ou Ø 0,50 ou Ø 0,60 m
V2501 avec déport 2,50 m
et rotor Ø 0,35 ou Ø 0,50 ou Ø 0,60 m

Équipement de série

- ➔ Attelage 3 points avec axes fournis.
- ➔ Prise de force 540 tr/min
- ➔ Transmission interne par chaîne mécanique 25,4
- ➔ Réglage de profondeur et position transport par vérin SE commandé par distributeur tracteur
- ➔ Flexible avec valve fourni
- ➔ Éjection à droite ou à gauche
- ➔ Rotor équipé avec 4 lames et 4 palettes d'éjection interchangeables (3 et 3 sur rotor d350)
- ➔ Lames épaisseur 12 mm / Profil spécial BERRY FRANCE
- ➔ Palettes d'éjection avec pièce d'usure rechargeable
- ➔ Transmission à cardan avec limiteur à friction.

	A	B	C	D	E
V2001	2356	880	1070	2951	1973
V2501	2920	1226	1259	3497	2423

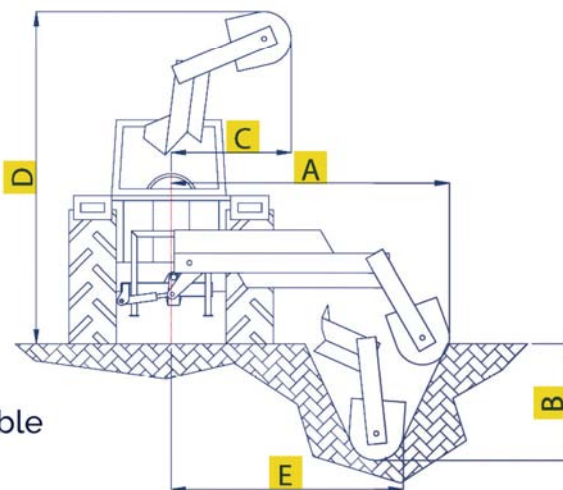

Options

- ➔ Kit rotor Ø 0,35 m et sabot lisseur
- ➔ Kit rotor Ø 0,50 m et sabot lisseur
- ➔ Kit rotor Ø 0,60 m et sabot lisseur
- ➔ Caisson et bavette anti-projection (côté tracteur)
- ➔ Volet hydraulique rabatteur d'éjection (côté extérieur) avec vérin DE commandé par distributeur tracteur / flexibles avec valve fournis
- ➔ 3^{ème} point hydraulique commandé par distributeur tracteur, flexibles avec valve fournis
- ➔ Supplément pour transmission à cardan avec réarmement automatique.

CUREUSE AXIALE

MODÈLE CURAX

Adaptable sur débroussailleuse

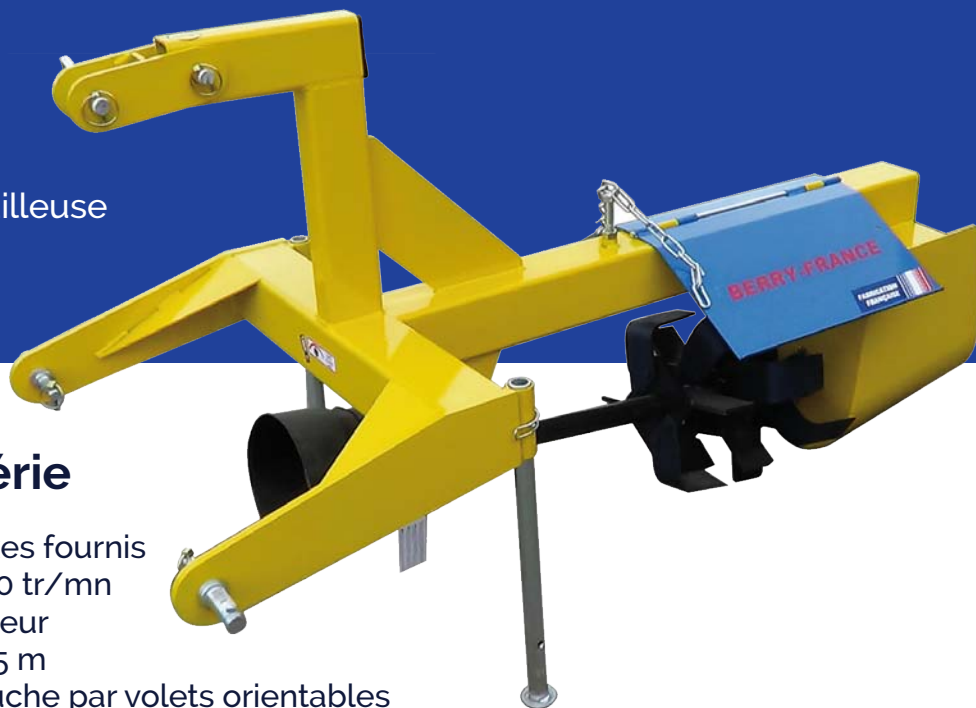

Équipement de série

- ➔ Attelage 3 points avec axes fournis
- ➔ Vitesse prise de force 540 tr/mn
- ➔ Travail au centre du tracteur
- ➔ Profondeur de travail 0,35 m
- ➔ Éjection à droite ou à gauche par volets orientables
- ➔ Rotor équipé avec 8 lames interchangeables et 6 palettes d'éjection soudées
- ➔ Transmission à cardan avec limiteur à friction.

CUREUSE DE SAIGNÉE

MODÈLE CURSUS

Adaptable sur débroussailleuse



Équipement de série

- ➔ Adaptation mécanique et hydraulique
- ➔ Travail perpendiculairement au tracteur en « poussant »
- ➔ Récupération de la terre « décapée » sur environ 6 cm
- ➔ Volet de fermeture et de vidage
- ➔ Rotor équipé en couteaux Y avec manilles Ø 13 et boulonnerie Ø 16.

DÉROULEUR/TENDEUR DE BARBELÉ

MODÈLE ÉCOTENDEUR

BERRY/FRANCE
MATÉRIEL AGRICOLE

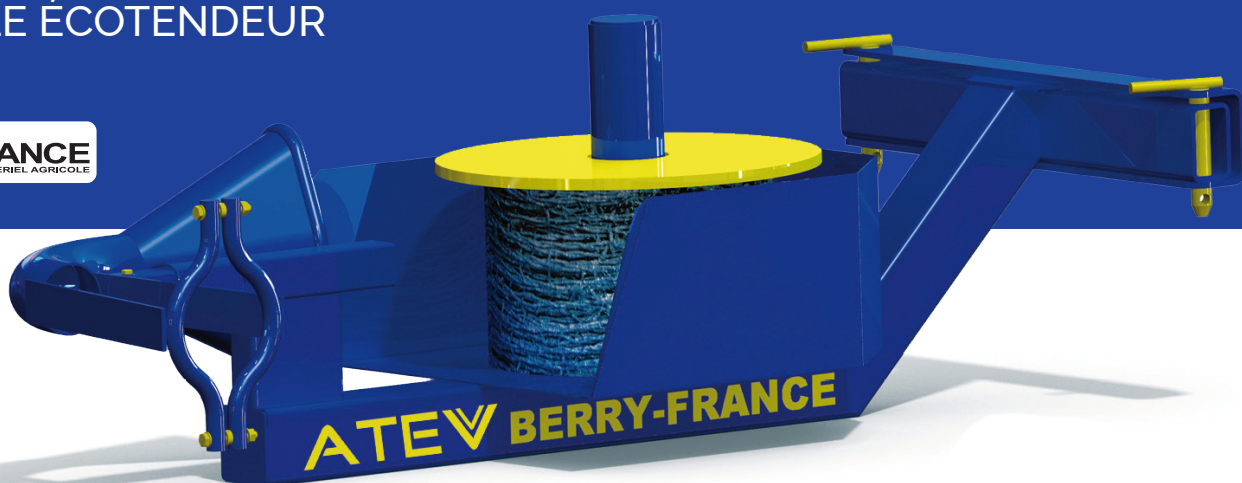

Équipement de série

- ➔ Dérouleur et tendeur de fil de fer barbelé
- ➔ Montage sur outil de chargeur, télescopique
- ➔ Tension du fil par la fonction cavage-bennage
- ➔ Déroulage du fil en avançant ou en reculant
- ➔ Capacité une bobine de fil de fer barbelé
- ➔ Déport 1,20 m

DRAINEUSE BERRY DRAIN

MODÈLE BD110

sans goulotte pour drain et sans laser

BERRY/FRANCE
MATÉRIEL AGRICOLE



Équipement de série

- ➔ Attelage 3 points avec axes fournis
- ➔ 3^{ème} point réglable avec sécurité par boulon
- ➔ Lame hauteur 1,10 m
- ➔ Parallélogramme avec vérin double effet garantissant un déplacement vertical de la lame
- ➔ Dent d'attaque interchangeable
- ➔ Dérouleur de drain
- ➔ Panneau de visée
- ➔ Poste de commande avec distributeur et flexibles

DÉBROUSSAILLEUSE SÉRIE G

MODÈLES G380, G450 et G500



G380 avec groupe 1,20 m et portée 3,80 m
G450 avec groupe 1,20 m et portée 4,50 m
G500 avec groupe 1,20 m et portée 5,00 m

Équipement de série

- ➔ Attelage 3 points avec axes fournis
- ➔ Barres stabilisatrices réglables
- ➔ Puissance 39 CV avec prise de force 540 tr/min
- ➔ Pompes et moteur à engrenages / Moteur en bout à gauche
- ➔ Sécurité pendulaire non stop
- ➔ Rotor équipé en couteaux Y avec manilles Ø 13 et boulonnerie Ø 16
- ➔ Commande des bras par téléflexibles / Tête flottante incluse
- ➔ Commande du rotor par téléflexible / Double sens de rotation avec sécurité anti-inversion
- ➔ Rouleau palpeur Ø 110
- ➔ Transmission et huile (impératif viscosité HV68) fournies / Préréglages usine

ÉQUILIBRAGE
**ROTOR
 GARANTIE
 À VIE**

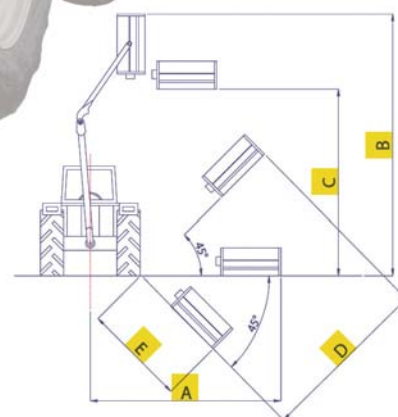

Options

- ➔ Moins-value pour groupe 1,00m en lieu et place du groupe 1,20m
- ➔ Supplément pour herminettes en lieu et place des couteaux Y
- ➔ Commande des bras par monolevier électrique tout ou rien
- ➔ Suspension oléopneumatique avec vanne d'isolement
- ➔ Groupe d'attelage regroupant barres stabilisatrices et 3ème point sur un seul ancrage
- ➔ Rampe arrière avec signalisation routière

	G380	G450	G500
A Portée horizontale	3,83 m	4,55 m	5,04 m
B Portée verticale	3,91 m	4,64 m	5,14 m
C Hauteur sur haie maxi	2,65 m	3,25 m	3,74 m
D Portée talus 45°	3,33 m	4,05 m	4,55 m
E Portée fossé 45°	1,95 m	2,59 m	3,00 m
Hauteur en transport	1,73 m	1,96 m	2,19 m
Largeur pliée	1,85 m	1,88 m	1,89 m
Angle de rotation du groupe	220°	220°	220°
Poids total machine	675 kg	720 kg	750 kg
Puissance tracteur 40 à 60 ch			
Utilisation de 0 à 100 heures/an			

TRAVAUX PUBLICS

GODETS

POUR MINI-PELLE, TRACTO-PELLE ET PELLE
avec accrochage standard par axes (non fournis)

BERRY/GODETS
OUTILS TRAVAUX PUBLICS

POSSIBILITÉ DE

**GODETS
SUR MESURE**

CAO DAO 3D
SOLIDWORKS



GODET RÉTRO



LARGEURS POUR MINI-PELLE

0 à 1 tonne
300 et 400 mm

1 à 2 tonnes
300 et 500 mm

2 à 3 tonnes
300 et 600 mm

3 à 4 tonnes
300 et 600 mm

4 à 5 tonnes
300 et 600 mm



**LARGEURS POUR
TRACTO-PELLE**
300 et 600 mm



GODET CURAGE



LARGEURS POUR MINI-PELLE

0 à 1 tonne
600 mm

1 à 2 tonnes
1000 mm

2 à 3 tonnes
300 et 600 mm

3 à 4 tonnes
1200 mm

4 à 5 tonnes
1500 mm



**LARGEURS POUR
TRACTO-PELLE**
1500 mm



GODET TRAPÈZE



LARGEURS POUR MINI-PELLE

0 à 1 tonne
200 mm

1 à 2 tonnes
200 mm

2 à 3 tonnes
250 mm

3 à 4 tonnes
300 mm

4 à 5 tonnes
300 mm



**LARGEURS POUR
TRACTO-PELLE**
300 mm

Options

N'hésitez pas à nous contacter pour : godet de pelle, godet avec largeur différente, godet accrochage automatique, godet claire-voie, dent de déssouchage, poche ou caisson de godet (sans accrochage), lame d'attaque, plats pastillés, dents, contre-lame (fabrication suivant vos côtes) et réparation de vos godets.

INDUSTRIE SOUS-TRAITANCE

CHAUDRONNERIE - MÉCANO SOUDURE



RÉALISATION SUIVANT VOS PLANS
OU CAHIER DES CHARGES

Nos moyens nous permettent de réaliser des ensembles simples et complexes. Réalisation de prototypes, petites et moyennes séries, tôle inox, acier et aluminium, mécano-soudure (bâti, garde-corps, réparations diverses sur demande), usinage, tournage, fraisage, tour conventionnel.

PLIAGE

Presse plieuse

1000 Tonnes 7 mètres.

650 Tonnes 5 mètres.

150 Tonnes 4 mètres

DÉBIT

Cisailles

4000 mm x 12 mm

3000 mm x 6 mm

Scies

À ruban

Automatique

Poinçonneuse

FORMAGE

Rouleuses

3000 mm x 30 mm

2000 mm x 12 mm

1500 mm x 30 mm

Cintreuse

SOUDURE

INOX – ALU – ACIER

Poste à souder MIG/MAG pulsé

Poste à souder TIG

Poste à souder ARC

USINAGE

Tour

1500 mm d'entre-pointes

Fraiseuses

10 m x 1800 mm

1500 mm x 380 mm

DÉCOUPAGE

Découpe laser

Jusqu'à 20 mm (ACIER)

Jusqu'à 12 mm (INOX)

Jusqu'à 8 mm (ALU)

Dimension table : 3000 mm x 2000 mm

Découpe oxycoupage

Juqu'à 250 mm (ACIER)

Dimension table : 4000 mm x 2000 mm

4 chalumeaux

PERÇAGE – TARAUDAGE

Perceuse radiale

Perceuse automatique

PEINTURE

Liquide au pistolet

PU ou Glycero

Sablage/Grenailage/

Microbillage

LEVAGE

Jusqu'à 6 tonnes

MOYENS DE CONTRÔLE

Marbre

Pied à coulisse

Micromètre

Ressuage

Rapport de contrôle

BUREAU D'ÉTUDE

Dessin 2D/3D



CUVES



TÔLERIE



GARDE-CORPS



CHARPENTE



CAGE ALU

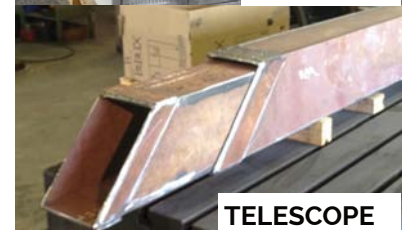

TELESCOPE



CAISSONS



BÂTI

BERRY FER ACIERS PROFILÉS

VENTE ET DÉCOUPE



POSSIBILITÉ DE
LIVRAISON
APPELEZ-NOUS AU
02 48 82 08 93

Vente et découpe d'aciers profilés
de toutes formes et dimensions.

Nous contacter.



CONDITIONS GÉNÉRALES DE VENTE

Commandes

Aucune stipulation de notre publicité, de nos catalogues ne constitue une offre ferme. Toute commande, quelle qu'elle soit, remise à quelqu'un de notre service commercial, ou à un de nos agents, ou bien encore directement par la poste, ne devient définitive qu'après acceptation écrite d'un fondé de pouvoir de notre maison. Nous nous réservons, à toute époque, le droit d'apporter à nos modèles toutes modifications que nous jugerons utiles, sans obligation de les appliquer aux matériels déjà livrés.

Règlements

Tous les règlements doivent être effectués exclusivement par chèque, par traite ou versement bancaire. Les commandes ne prennent date qu'à partir de notre accusé de réception. Le versement d'un acompte ne comporte nullement pour l'acheteur la faculté de se dédire moyennant l'abandon de son acompte. Les sommes non réglées à l'échéance convenue lors de la signature du marché seront passibles d'un montant d'intérêts au taux légal + 1,5 %. Dans le cas de vente à crédit le vendeur se réserve, l'acheteur l'y autorise, de prendre un nantissement sur la machine vendue. Le fait de ne pas régler l'une des traites à son échéance entraîne l'exigibilité totale et immédiate de la créance sauf accord préalable entre les parties.

Délai

En raison de la variété des circonstances qui peuvent influencer sur la production, le délai de livraison n'est donné qu'à titre indicatif bien que nous prenions l'engagement de faire tout ce qui est en notre pouvoir pour livrer dans les délais convenus. Un retard éventuel ne pourra pas constituer raison d'annulation. Toutefois, dans le cas où, pour des raisons diverses, nous ne pourrions pas livrer dans les trois mois qui suivront l'accusé de réception de commande, nous accepterons l'annulation et renverrions, sur simple demande de l'acheteur, les acomptes que nous aurions encaissés, et ceci avec majoration d'un intérêt au taux légal.

Expéditions

Sauf stipulations contraires, l'envoi de nos divers matériels se fait toujours en port dû. Les expéditions même si elles sont adressées franco, sont faites aux risques et périls du destinataire. Ce dernier a donc la charge de vérifier, avant de signer le récépissé au destinataire ou le bon de décharge, qu'il n'y a ni manquant, ni avarie. Dans ce cas, il lui appartient de faire les réserves d'usages auprès du transporteur.

Garanties

Toutes nos productions sont garanties un an à partir de la réception du certificat de garantie. Cette garantie s'applique à tous vices de constructions ou défaut de matière. La garantie est strictement limitée, de convention expresse, à l'échange de la pièce reconnue défectueuse par notre service de contrôle, ou à sa remise en état, à notre choix, à l'exclusion de tous dommages-intérêts ou indemnités. La main-d'œuvre nécessitée par le remplacement ou la réparation, reste à la charge du client. Les pièces dont le remboursement est demandé au titre de la garantie doivent nous être expédiées franco à l'adresse que nous indiquerons à l'acheteur. Notre garantie ne s'applique évidemment pas aux éléments qui ne sont pas fabriqués par nous, tels que pneus, essieux, cardans, tous éléments portant d'ailleurs la marque de leurs fabricants contre lesquels un retour est possible.

Juridiction

En cas de constatation ou contestation, le Tribunal de Bourges, même en cas d'extrême urgence en matière de référés, sera seul compétent. Il le sera également en cas de pluralité de défendeurs, demande incidente, mise en cause ou appel de garantie, ou même en cas d'urgence s'il y a lieu à instance aux fins de nomination d'experts. De convention expresse, nos traites, acceptations de règlement ou expéditions contre remboursement n'opèrent ni novation, ni dérogation à cette clause attributive de juridiction. De convention expresse, nous nous réservons la propriété des marchandises, nous nous réservons la propriété des marchandises fournies jusqu'au dernier jour leur parfait paiement conformément aux termes de la loi 80-335 du 12 mai 1980.

ATEV

CHAUDRONNERIE



Graphiste : Alexis Hoang - Imprimerie Saint-Amandoise

FABRICATION FRANÇAISE

ATEV CHAUDRONNERIE
165 rue Pelletier d'Oisy
18200 Saint-Amand-Montrond
Tél. 02 48 82 08 93
Fax : 09 70 61 59 23
Mail : contact@atev-berry.fr
www.atev-berry.fr

SIRET : 531 906 378 000 17 - NAF : 2830Z