

UNTHA

The reliable brand!



Le 1er choix dans le broyage
des déchets de bois

Des solutions rentables et efficaces
pour le broyage du bois



Le **1er choix** dans le broyage des déchets de bois

Fiable, robuste et endurant. Ce sont les qualités que doit avoir un broyeur pour bois. UNTHA est le spécialiste des broyeurs sur mesure qui répondent exactement aux exigences des entreprises de traitement et de transformation du bois.

Cela fait 50 ans que l'entreprise travaille selon le principe de la marque de confiance. Ce savoir-faire de UNTHA en fait clairement le 1er choix dans le broyage des déchets de bois.

Que ce soit pour une utilisation occasionnelle dans une petite menuiserie ou pour une exploitation en

plusieurs équipes chez un grand acteur de l'industrie du bois - UNTHA a la solution de broyage adaptée à chaque besoin. Grâce à une part élevée de production sur place, à l'usine de Kuchl, UNTHA peut réaliser des solutions sur mesure qui répondent parfaitement aux conditions opérationnelles du client. De la planification à l'élaboration de projets, jusqu'à la mise en service avec tous les périphériques requis, tout est pris en charge de A à Z.

Le marquage CE est la garantie d'un règlement clair, et donc d'un déroulement en toute simplicité, du transfert des interfaces selon les normes européennes.

Les produits UNTHA se distinguent par leur grande longévité. Le spécialiste autrichien du broyage est le seul fabricant à accorder une garantie de 3 ans sur tous les broyeurs à bois, preuve supplémentaire de leur fiabilité.



Tirez profit de **l'énergie** que recèlent vos chutes de production

Qu'il s'agisse du broyage de déchets de bois ou de placages, la fiabilité de nos broyeurs garantit un broyat efficace et rentable de vos chutes de production. Vous obtenez un broyat homogène et récupérable, idéal pour le briquetage ou la valorisation énergétique.

Possibilités de recyclage des déchets de bois

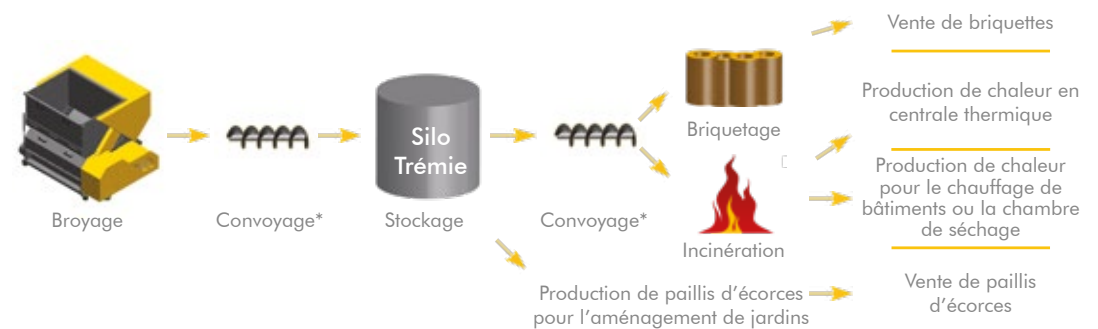

*) Convoyage par transporteur à vis, tapis de convoyage, chaîne racleuse, aspiration, ...

À toute épreuve : les dispositifs de coupe UNTHA

Système de coupe à arbre unique:

Lors de la conception du système de coupe à arbre unique, priorité a été donnée à un broyage efficace, à une durée d'utilisation élevée des plaques de coupe réversibles et à une faible maintenance. Associés à une transmission puissante – avec ou sans système de pousoir – ces critères assurent un broyage fiable des déchets de bois.

Rotor de forme lisse

Comparé à un rotor profilé, le rotor lisse tout acier permet une meilleure prise des plaques de coupe réversibles dans la matière. Le résultat : une très bonne introduction des matériaux.

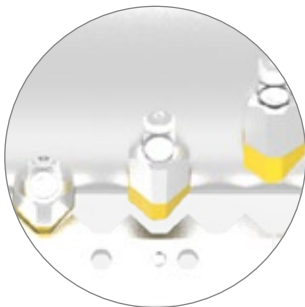

Barre de coupe principale à faible usure

La barre de coupe principale réversible (à partir du modèle LR700) permet de faibles coûts de maintenance.

Coupe tirante

La forme unique des plaques de coupe réversibles assure une « coupe tirante ». La machine requiert moins de force et atteint un débit plus élevé.

Porte-couteaux vissé

Les porte-couteaux vissés et interchangeables sont faciles et rapides à remplacer en cas de dommage (par exemple par des pièces métalliques massives).

Plaques de coupe réversibles et réutilisables plusieurs fois

Chaque face dispose d'une très grande tenue, pour une maintenance particulièrement faible du dispositif de coupe. La forme aplatie des couteaux assure un plus grand débit, moins d'usure et est résistante aux corps étrangers métalliques.

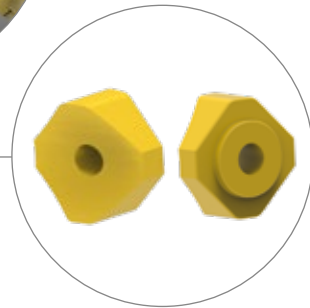
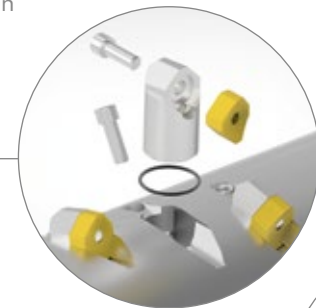

Système de coupe à quatre arbres:

Éprouvé et breveté, le système de coupe à quatre arbres a été spécialement conçu pour les contraintes élevées. Les disques de déchiquetage sont insensibles aux corps étrangers et étudiés pour un fonctionnement intensif en continu. Ils sont particulièrement rentables du fait de leur tenue élevée.

Adaptation individuelle

Le système de coupe peut s'adapter individuellement en fonction du matériel entrant.

Dispositif de coupe à régime lent

Le dispositif de coupe est particulièrement résistant aux corps étrangers métalliques. Il présente en outre un niveau faible d'émissions sonores et de poussière.

Construction compacte

Le broyeur s'intègre facilement dans des installations existantes.

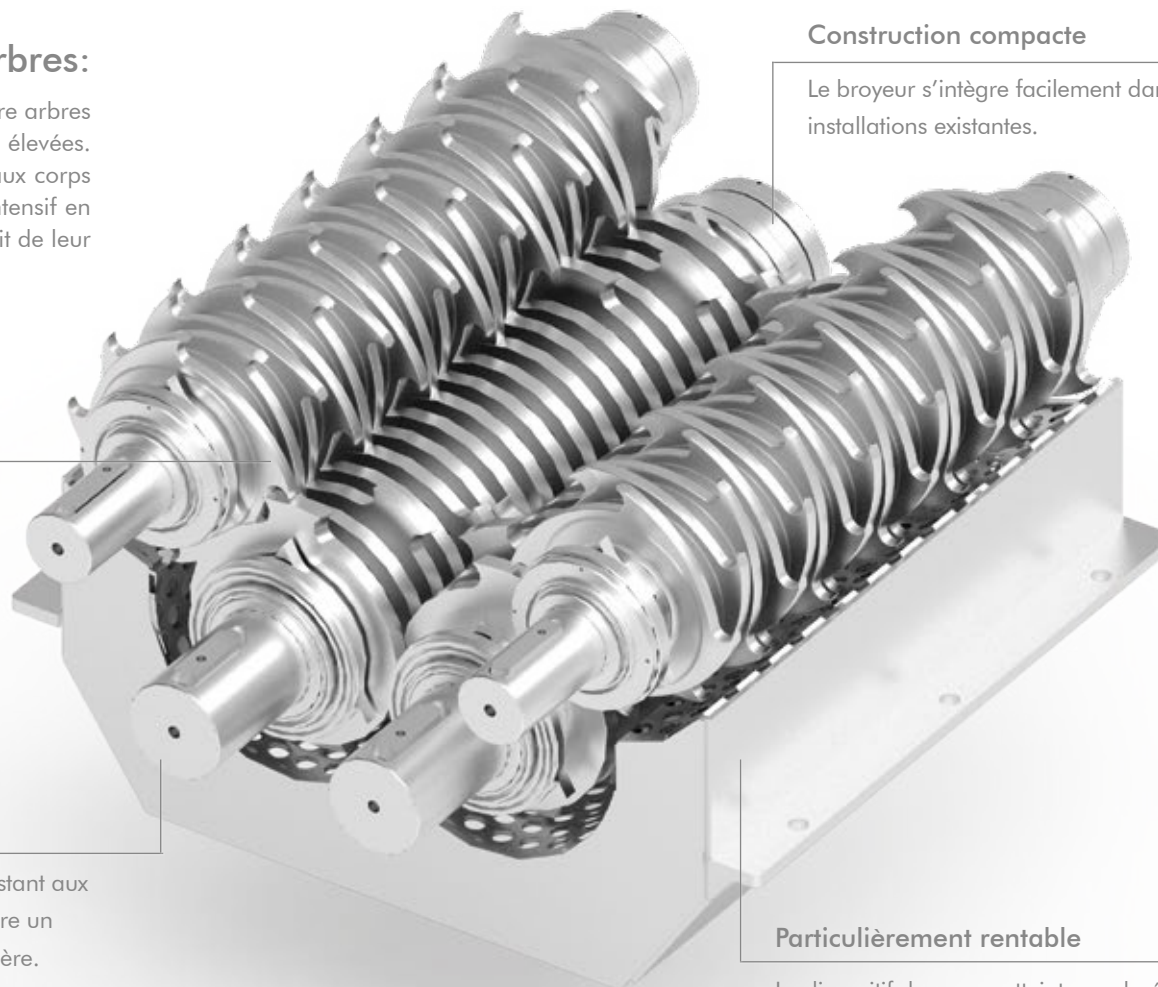

Particulièrement rentable

Le dispositif de coupe atteint une durée de vie élevée de plusieurs milliers d'heures.

À chaque cas d'application sa solution optimale

Différents systèmes de broyage sont disponibles en fonction du cas d'application, du volume de déchets de bois et de la situation d'installation.

Système de broyage à arbre unique avec poussoir horizontal

Durant l'opération de broyage, le poussoir horizontal à entraînement hydraulique presse les matières, en fonction de la charge, contre le rotor équipé de lames réversibles échangeables. Le rotor broie alors les matières contre les barres de coupe et le crible perforé.



Système de broyage à arbre unique sans système de poussoir

La géométrie spéciale de la trémie et de la chambre de coupe permet au rotor d'entraîner les matières de manière autonome et de les broyer contre les barres de coupe et le crible perforé.

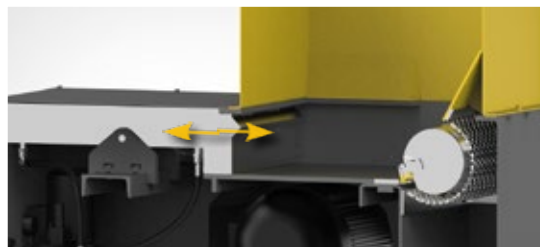

Système de broyage à arbre unique avec poussoir circulaire

Durant l'opération de broyage, le poussoir circulaire à entraînement hydraulique presse les matières, en fonction de la charge, contre le rotor équipé de lames réversibles échangeables. Le rotor broie alors les matières contre les barres de coupe et le crible perforé.



Système de broyage à quatre arbres

La matière à broyer est entraînée vers le dispositif de coupe (principal) où elle subit un broyage primaire et un broyage secondaire en un seul cycle.



Vue d'ensemble des produits et possibilités d'utilisation



LR520

Système de broyage à arbre unique

Pour les petites entreprises de traitement du bois

- » Bois dur et tendre, OSB, panneaux d'aggloméré, MDF, placages

COMPACT ET FIABLE



LR700

Système de broyage à arbre unique

Pour les entreprises de menuiserie et de charpenterie

- » Bois dur et tendre, OSB, panneaux d'aggloméré, MDR, placages, chutes de tronçonnage

COMPACT ET POLYVALENT



RS30/RS40

Système de broyage à quatre arbres

Pour le secteur du traitement et de la transformation du bois

- » Pièces de bois massif de la ligne de production, essentiellement

Pour les scieries

- » Écorces de bois de résineux, essentiellement

LA FIABLITÉ POUR DE NOMBREUSES ANNÉES



LR630

Système de broyage à arbre unique

Pour les menuiseries

- » Bois dur et tendre, OSB, panneaux d'aggloméré, MDF, placages

PETIT PRIX, GRANDE PERFORMANCE



LR1000/LR1400

Système de broyage à arbre unique

Pour le secteur du traitement et de la transformation du bois

- » Bois dur et tendre, OSB, panneaux d'aggloméré, MDR, placages, chutes de tronçonnage, palettes

Pour les scieries

- » Chutes de tronçonnage de 0,9 à 1,3 m de longueur

TRÈS PUISSANT, POUR DES DÉBITS ÉLEVÉS

LR520

Système de broyage à arbre unique

Une technique puissante combinée à la célèbre qualité UNTHA font du LR520 non seulement le broyeur pour bois le plus fiable mais aussi le plus abordable de sa catégorie.

Le LR520 est un broyeur à arbre unique spécialement développé pour les petites entreprises de traitement du bois. Grâce à sa construction unique et sans poussoir, ce broyeur est très peu encombrant et requiert particulièrement peu de maintenance.

Le concept d'entraînement puissant, associé au dispositif de coupe éprouvé de UNTHA, assure un processus de broyage fiable. Le LR520 broie sans effort tout type de déchets de bois, de panneaux et d'ébranchage longs. Le produit fini homogène obtenu convient parfaitement à une combustion en chaudière à copeaux de bois ou à la fabrication de briquettes de bois.

Une faible puissance d'entraînement et une déconnexion en marche à vide intégrée réduisent considérablement les coûts énergétiques.

Cas d'utilisation

- » Bois dur et tendre
- » OSB
- » Panneaux de particules
- » MDF
- » Placages
- » etc.



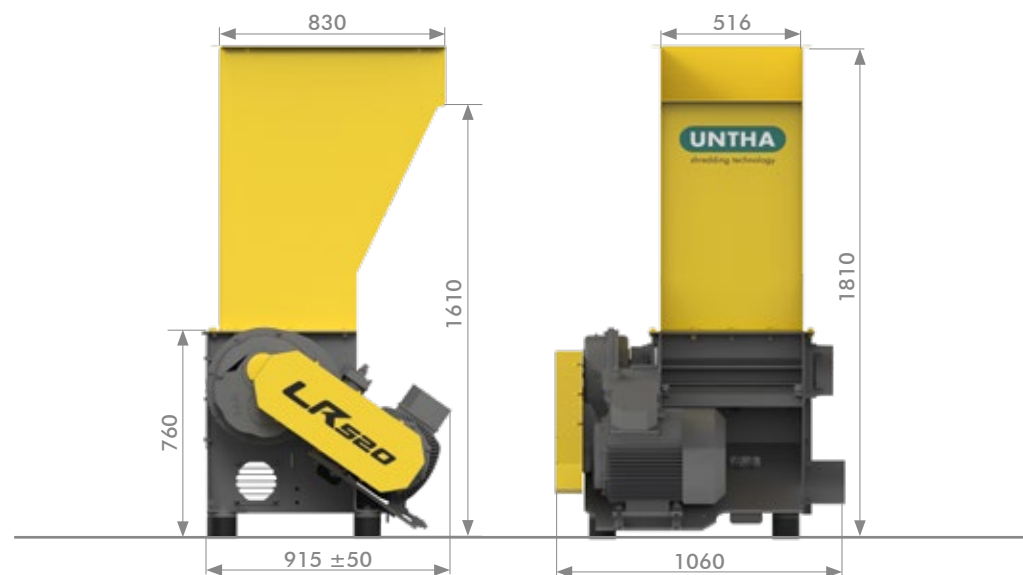

DONNÉES TECHNIQUES		LR520
Puissance de l'entraînement du rotor	kW	1 x 11
Ø du rotor	mm	248
Vitesse de rotation du rotor	tr/mn	85
Nombre de plaques de coupe réversibles	Qté.	14
Ouverture de remplissage	mm	516 x 830
Ø de la buse d'aspiration	mm	160
Vitesse d'aspiration requise	m/s	22
Poids	kg	env. 650
Niveau de pression acoustique LPA au poste de conduite 1 m	dB (A)	82
Ø du crible perforé	mm	12 - 30
Débit*	m³a/h	jusqu'à 1

*) en fonction de la nature des matériaux et du diamètre du crible
Toutes les dimensions en mm

Vos avantages en un coup d'œil



Dispositif de coupe fiable et rentable

Le grand diamètre du rotor (248 mm) et la grande surface de criblage garantissent un débit élevé.

Les porte-couteaux vissés et interchangeables sont faciles et rapides à remplacer en cas de dommage (par exemple par des pièces métalliques massives). Un jeu de coupe précis entre la lame de coupe et les plaques de coupe réversibles assure un broyage efficace.

Plaques de coupe réversibles à géométrie unique

Les plaques de coupe réversibles réutilisables plusieurs fois atteignent une durée d'utilisation élevée. La géométrie unique des arêtes de coupe assure une « coupe tirante », et donc un broyage efficace – y compris du bois mouillé.

L'assemblage jointif de la plaque de coupe réversible avec le porte-couteaux empêche une déformation de la vis de fixation. Celle-ci se dévisse facilement, même après de nombreuses heures de service.



Crible perforé à faible usure

En fonction des exigences, différents cribles perforés permettent d'obtenir une granulométrie définie du broyat. La matière broyée est ensuite évacuée par aspiration ou par un transporteur à vis.

L'exécution spéciale du crible assure un broyat particulièrement uniforme, idéal pour la fabrication de briquettes ou la combustion dans une chaudière à copeaux de bois.



Conception sans poussoir

Une conception sans poussoir (forme de la trémie et dispositif de coupe) permet d'obtenir une construction très compacte et peu encombrante (encombrement < 1 m²). Le broyeur nécessite particulièrement peu de maintenance.

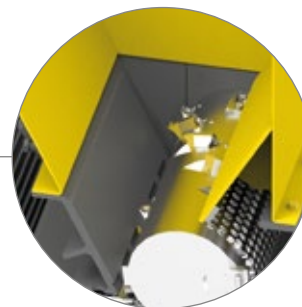

Garantie unique

Comme preuve de l'excellente qualité de notre produit, nous vous offrons une garantie de 3 ans. De nombreuses entreprises de renom sont déjà convaincues par cette qualité.

* 3 ans ou 2 000 h, selon la première valeurs atteinte



Concept d'entraînement basse consommation et sans arrêt de fonctionnement

L'entraînement par courroie éprouvé et l'amortisseur en élastomère absorbent les chocs et les vibrations et assurent un fonctionnement silencieux de la machine. Un dispositif d'inversion automatique, ainsi qu'une détection des corps étrangers et une déconnexion automatique protègent l'unité d'entraînement. Un dispositif d'arrêt automatique éteint la machine en cas de marche à vide et assure ainsi une réduction de la facture énergétique.



Options

Équipements mécaniques spéciaux

- » Évacuation par transporteur à vis

Équipements électriques spéciaux

- » Extension de commande (barrière photoélectrique)
- » Intégration de périphériques dans la commande
- » Adressage d'un système d'aspiration
- » Démarrage automatique

Accessoires

- » Châssis spécifiques au client
- » Différents système d'évacuation (tapis de convoyage, ...)
- » Divers séparateurs de métaux

Service

- » Packages zéro souci de UNTHA (Basic, Standard, Professional) : pour que les machines soient toujours en parfait état technique et restent opérationnelles

LR630

Système de broyage à arbre unique

Véritable classique parmi les broyeurs à arbre unique, le LR630 séduit par sa construction robuste et un très bon rapport qualité/prix. Il est habituellement utilisé dans les menuiseries qui traitent des chutes de production en petite ou moyenne quantité.

Le concept d'entraînement performant, un poussoir horizontal puissant et le système de coupe éprouvé de UNTHA assurent un processus de broyage fiable. Le produit fini homogène obtenu convient parfaitement à une combustion en chaudière à copeaux de bois ou à la fabrication de briquettes de bois.

Une faible puissance d'entraînement et un arrêt automatique intégré en cas de marche à vide réduisent considérablement les coûts énergétiques.

Cas d'utilisation

- » Bois dur et tendre
- » OSB
- » Panneaux de particules
- » MDF
- » Placages
- » etc.



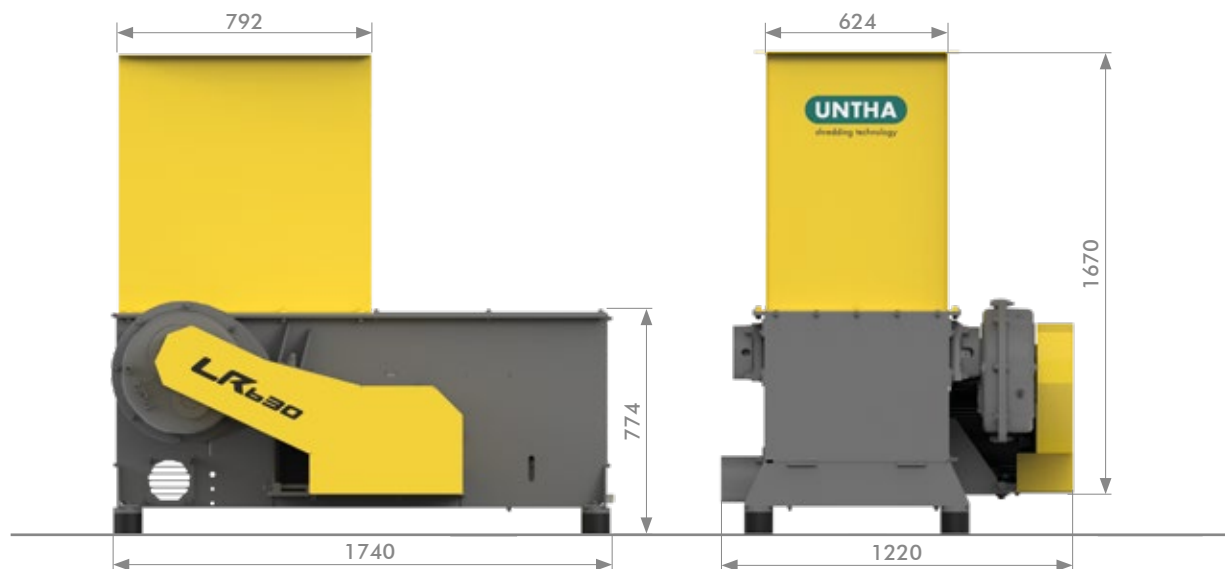

DONNÉES TECHNIQUES		LR630
Puissance de l'entraînement du rotor	kW	11/15/18,5
Puissance de l'entraînement du système hydraulique	kW	0,75
Ø du rotor	mm	248
Vitesse de rotation du rotor	tr/mn	85 - 98
Nombre de plaques de coupe réversibles	Qté.	17
Ouverture de remplissage	mm	624 x 792
Ø de la buse d'aspiration	mm	160
Vitesse d'aspiration requise	m/s	28
Poids	kg	env. 1300
Niveau de pression acoustique LPA au poste de conduite 1 m	dB (A)	82
Ø du crible perforé	mm	15 - 30
Débit*	m ³ a/h	jusqu'à 2

*) en fonction de la nature des matériaux et du diamètre du crible
Toutes les dimensions en mm

Vos avantages en un coup d'œil



Dispositif de coupe fiable et rentable

Le grand diamètre du rotor (248 mm) et la grande surface de criblage garantissent un débit élevé.

Les porte-couteaux vissés et interchangeables sont faciles et rapides à remplacer en cas de dommage (par exemple par des pièces métalliques massives). Un jeu de coupe précis entre la lame de coupe et les plaques de coupe réversibles assure un broyage efficace.

Plaques de coupe réversibles à géométrie unique

Les plaques de coupe réversibles réutilisables plusieurs fois atteignent une durée d'utilisation élevée. La géométrie unique des arêtes de coupe assure une « coupe tirante », et donc un broyage efficace – y compris du bois mouillé.

L'assemblage jointif de la plaque de coupe réversible avec le porte-couteaux empêche une déformation de la vis de fixation. Celle-ci se dévisse facilement, même après de nombreuses heures de service.



Crible perforé à faible usure

En fonction des exigences, différents cribles perforés permettent d'obtenir une granulométrie définie du broyat. La matière broyée est ensuite évacuée par aspiration ou par un transporteur à vis.

L'exécution spéciale du crible assure un broyat particulièrement uniforme, sans surlongueur, idéal pour la fabrication de briquettes ou la combustion dans une chaudière à copeaux de bois.

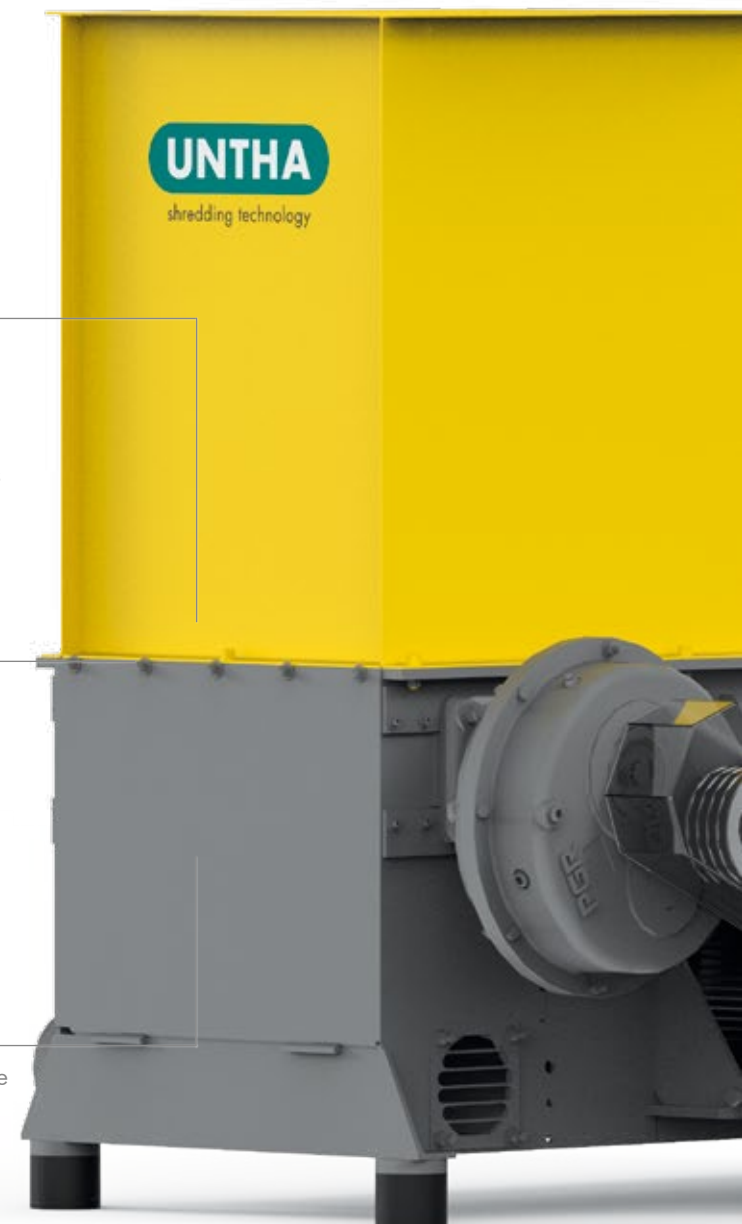

Garantie unique

Comme preuve de l'excellente qualité de notre produit, nous vous offrons une garantie de 3 ans. De nombreuses entreprises de renom sont déjà convaincues par cette qualité.

* 3 ans ou 2 000 h, selon la première des valeurs atteinte



Dispositif de coupe puissant

Le puissant poussoir horizontal presse les déchets de bois contre le rotor en fonction de la charge et assure une introduction constante des matériaux. Le groupe de puissance hydraulique est installé dans le cadre de la machine, ce qui le protège et le rend facilement accessible.

Concept d'entraînement basse consommation et sans arrêt de fonctionnement

L'entraînement par courroie éprouvé et l'amortisseur en élastomère absorbent les chocs et les vibrations et assurent un fonctionnement silencieux de la machine. Un dispositif d'inversion automatique, ainsi qu'une détection des corps étrangers et un arrêt d'urgence automatique protègent l'unité d'entraînement. Un dispositif d'arrêt automatique éteint la machine en cas de marche à vide et assure ainsi une réduction de la facture énergétique.

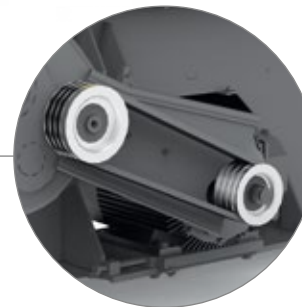

Options

Équipements mécaniques spéciaux

- » Évacuation par transporteur à vis

Équipements électriques spéciaux

- » Extension de commande (barrière photoélectrique)
- » Intégration de périphériques dans la commande
- » Adressage d'un système d'aspiration
- » Démarrage automatique

Accessoires

- » Châssis spécifiques au client
- » Différents système d'évacuation (tapis de convoyage, ...)
- » Divers séparateurs de métaux

Service

- » Packages zéro souci de UNTHA (Basic, Standard, Professional) : pour que les machines soient toujours en parfait état technique et restent opérationnelles

LR700

Système de broyage à arbre unique

Le LR700 est un broyeur à arbre unique conçu pour une grande palette d'applications. Les clients apprécient sa construction compacte et l'universalité de ses possibilités d'utilisation. Puissant et inusable, le poussoir circulaire, associé au dispositif de coupe éprouvé de UNTHA, assure un broyage fiable de diverses essences et quantités de bois.

Le cadre robuste de la machine et l'emploi de composants de haute qualité assurent une longue vie utile. De conception compacte, la machine n'a besoin que de peu d'espace d'implantation.

Le système d'entraînement à couple de rotation élevé, combiné à la vitesse élevée du poussoir, assure un débit considérable. Le produit fini homogène obtenu convient parfaitement à une combustion en chaudière à copeaux de bois ou à la fabrication de briquettes de bois.

Cas d'utilisation

- » Bois dur et tendre
- » OSB
- » Panneaux de particules
- » MDF
- » Placages
- » Chutes de tronçonnage
- » etc.



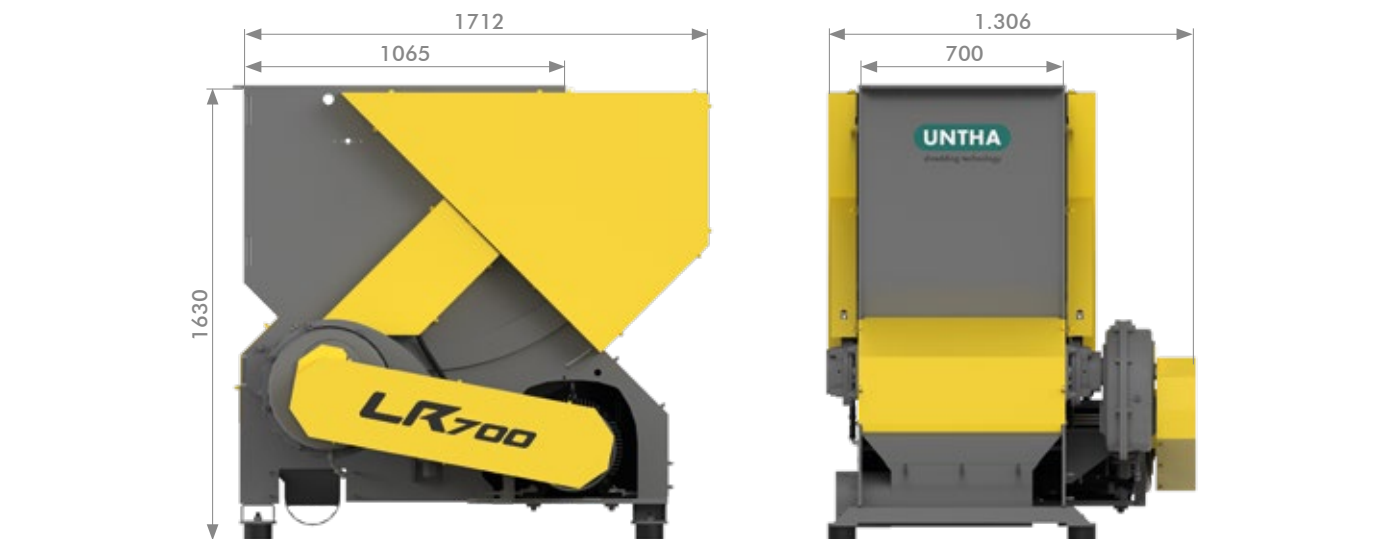

DONNÉES TECHNIQUES		LR700
Puissance de l'entraînement du rotor	kW	18,5/22
Puissance de l'entraînement du système hydraulique	kW	1,1
Ø du rotor	mm	300
Vitesse de rotation du rotor	tr/mn	98
Nombre de plaques de coupe réversibles	Qté.	19
Ouverture de remplissage	mm	700 x 1 065
Ø de la buse d'aspiration	mm	200
Vitesse d'aspiration requise	m/s	28
Section de tuyauterie recommandée	mm	200
Poids	kg	env. 1 800
Niveau de pression acoustique LPA au poste de conduite 1 m	dB (A)	82
Ø du crible perforé	mm	15 - 40
Débit*	m ³ a/h	jusqu'à 6

*) en fonction de la nature des matériaux et du diamètre du crible
Toutes les dimensions en mm

Vos avantages en un coup d'œil



Dispositif de coupe fiable et rentable

Le grand diamètre du rotor (300 mm), la grande surface de criblage et l'emploi d'une barre de coupe secondaire assurent un débit élevé.

Les porte-couteaux vissés et interchangeables sont faciles et rapides à remplacer en cas de dommage (par exemple par des pièces métalliques massives). Un jeu de coupe précis entre la barre de coupe principale / secondaire et les plaques de coupe réversibles assure un broyage efficace. La barre de coupe principale est réversible et facile à remplacer.

Plaques de coupe réversibles à géométrie unique

Les plaques de coupe réversibles réutilisables plusieurs fois atteignent une durée d'utilisation élevée. La géométrie unique des arêtes de coupe assure une « coupe tirante », et donc un broyage efficace – y compris du bois mouillé.

L'assemblage jointif de la plaque de coupe réversible avec le porte-couteaux empêche une déformation de la vis de fixation. Celle-ci se dévisse facilement, même après de nombreuses heures de service.



Crible perforé à faible usure

En fonction des exigences, différents cribles perforés permettent d'obtenir une granulométrie définie des granulés. La matière broyée est ensuite évacuée par aspiration ou par un transporteur à vis.

Les brise-copeaux sur le crible assurent un broyat particulièrement homogène, idéal pour la fabrication de briquettes ou la combustion dans une chaudière à copeaux de bois.

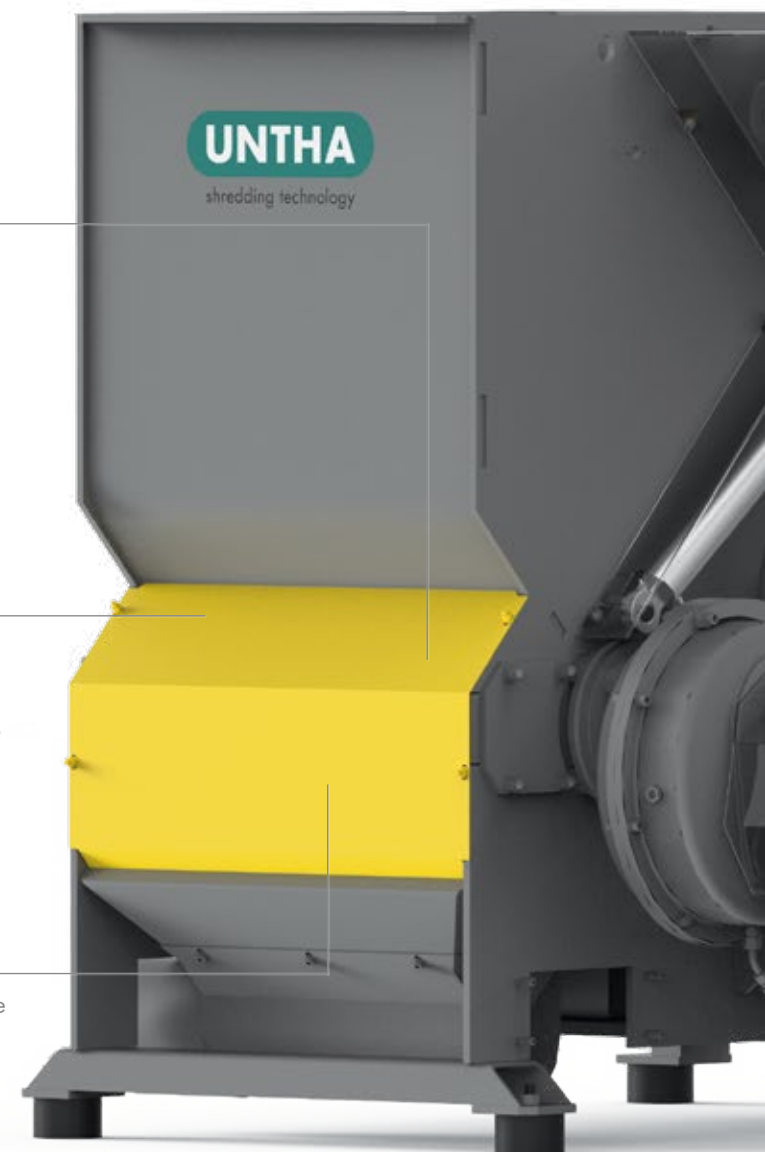



Poussoir circulaire puissant à faible usure

Le puissant poussoir circulaire à faible usure presse les déchets de bois contre le rotor en fonction de la charge et assure une introduction constante des matériaux. Deux vérins hydrauliques à tirant assurent une introduction uniforme du poussoir circulaire. Le guide du poussoir est sans maintenance et n'est pas sujet à l'usure. L'emploi de série d'un système hydraulique rapide assure un débit élevé.

Le groupe de puissance hydraulique est installé dans le cadre / le bâti de la machine, ce qui le protège et le rend facilement accessible. De conception compacte, la machine présente un faible encombrement.



Garantie unique

Comme preuve de l'excellente qualité de notre produit, nous vous offrons une garantie de 3 ans. De nombreuses entreprises de renom sont déjà convaincues par cette qualité.

* 3 ans ou 2 000 h, selon la première des valeurs atteinte



Concept d'entraînement basse consommation et sans arrêt de fonctionnement

L'entraînement par courroie éprouvé et l'amortisseur en élastomère absorbent les chocs et les vibrations et assurent un fonctionnement silencieux de la machine. Un dispositif d'inversion automatique, ainsi qu'une détection des corps étrangers et un arrêt d'urgence automatique protègent l'unité d'entraînement. Un dispositif d'arrêt automatique éteint la machine en cas de marche à vide et assure ainsi une réduction de la facture énergétique



Options

Équipements mécaniques spéciaux

- » Seconde rangée de couteaux sur le rotor, pour un débit plus élevé
- » Introduceur à fond profilé pour le traitement de matériaux fins
- » Évacuation par transporteur à vis

Équipements électriques spéciaux

- » Extension de commande (barrière photoélectrique, commande de niveau supérieur, système de BUS...)
- » Intégration de périphériques dans la commande
- » Adressage d'un système d'aspiration
- » Démarrage automatique

Accessoires

- » Châssis spécifiques au client
- » Différents systèmes d'extraction (tapis de convoyage, ...)
- » Divers séparateurs de métaux

Service

- » Packages zéro souci de UNTHA (Basic, Standard, Professional) : pour que les machines soient toujours en parfait état technique et restent opérationnelles

LR1000/1400

Système de broyage à arbre unique

Une grande fiabilité et une performance élevée sont les caractéristiques essentielles des LR1000/LR1400. Les plus connus des représentants de la classe LR sont particulièrement appréciés pour des applications exigeantes qui nécessitent des débits importants.

Du fait de leur grande fiabilité, ils sont employés dans des entreprises de charpenterie, dans des scieries et dans l'industrie du bois, là où il faut faire face à de grandes quantités de chutes de production. Le produit fini homogène convient parfaitement à une combustion en chaudière à copeaux de bois ou à la fabrication de briquettes de bois.

Cas d'utilisation

- » Bois dur et tendre
- » OSB
- » Panneaux de particules
- » MDF
- » Placages
- » Chutes de tronçonnage
- » Palettes
- » etc.



TYPE DE MACHINE DIMENSIONS	LR1000	LR1400
B (mm)	1.630/2.010	2.030/2.406
B1 (mm)	1.000	1.400
H (mm)	1.630	1.645
T (mm)	1.704	1.704
T1 (mm)	1.050	1.050



DONNÉES TECHNIQUES		LR1000	LR1400
Puissance de l'entraînement du rotor	kW	22/30/2 x 18,5	30/2 x 22/2 x 30
Puissance de l'entraînement du système hydraulique	kW	1,1/1,1/1,5	1,5/1,5/1,5
Puissance d'entraînement de la vis	kW	0,55	0,55
Ø du rotor	mm	300	300
Vitesse de rotation du rotor	tr/mn	98	98
Nombre de plaques de coupe réversibles	Qté.	27/54	38/76/114
Ouverture de remplissage	mm	1 000 x 1 050/1 600 ¹⁾	1 400 x 1 050/1 600 ¹⁾
Ø vis d'évacuation	mm	200	200
Ø de la buse d'aspiration	mm	250	250
Vitesse d'aspiration requise	m/s	28	28
Section de tuyauterie recommandée	mm	250	250
Poids	kg	2 400 - 2 700	2 800 - 3 500
Niveau de pression acoustique LPA au poste de conduite 1 m	dB (A)	env. 82	env. 82
Ø du crible perforé	mm	15 - 40	15 - 40
Débit*	m³a/h	jusqu'à 8	jusqu'à 10

*) en fonction de la nature des matériaux et du diamètre du crible

¹⁾ pour un bâti à 45°

Toutes les dimensions en mm

Vos avantages en un coup d'œil

Construction robuste et compacte

Le cadre robuste du broyeur et l'emploi de composants de haute qualité assurent une longue vie utile. De conception compacte, la machine présente un faible encombrement.



Dispositif de coupe fiable et rentable

Le grand diamètre du rotor (300 mm), la grande surface de criblage et l'emploi d'une barre de coupe secondaire assurent un débit élevé.

Les porte-couteaux vissés et interchangeables sont faciles et rapides à remplacer en cas de dommage (par exemple par des pièces métalliques massives). Un jeu de coupe précis entre la barre de coupe principale / secondaire et les plaques de coupe réversibles assure un broyage efficace. La barre de coupe principale est réversible plusieurs fois et facile à remplacer.

Plaques de coupe réversibles à géométrie unique

Les plaques de coupe réversibles réutilisables plusieurs fois atteignent une durée d'utilisation élevée. La géométrie unique des arêtes de coupe assure une « coupe tirante », et donc un broyage efficace – y compris du bois mouillé.

L'assemblage jointif de la plaque de coupe réversible avec le porte-couteaux empêche une déformation de la vis de fixation. Celle-ci se dévisse facilement, même après de nombreuses heures de service.

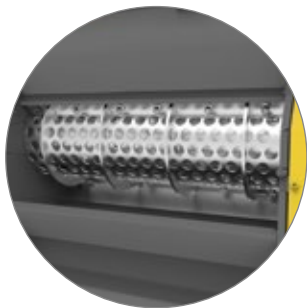

Crible perforé à faible usure

En fonction des exigences, différents cribles perforés permettent d'obtenir une granulométrie définie des granulés. La matière broyée est ensuite évacuée par aspiration ou par un transporteur à vis.

Les brise-copeaux sur le crible assurent un broyat particulièrement homogène, idéal pour la fabrication de briquettes ou la combustion dans une chaudière à copeaux de bois.

Système d'évacuation puissant

Un transporteur à vis intégré de série assure une évacuation fiable des matières.



Poussoir circulaire puissant à faible usure

Le puissant poussoir circulaire à faible usure presse les déchets de bois contre le rotor en fonction de la charge et assure une introduction constante des matériaux. Deux vérins hydrauliques à tirant assurent une introduction uniforme du poussoir circulaire. Le guide du poussoir est sans maintenance et n'est pas sujet à l'usure. L'emploi de série d'un système hydraulique rapide assure un débit élevé.

Le groupe de puissance hydraulique est installé dans le cadre / le bâti de la machine, ce qui le protège et le rend facilement accessible. De conception compacte, la machine présente un faible encombrement.



Garantie unique

Comme preuve de l'excellente qualité de notre produit, nous vous offrons une garantie de 3 ans. De nombreuses entreprises de renom sont déjà convaincues par cette qualité.

* 3 ans ou 2 000 h, selon la première des valeurs atteinte



Concept d'entraînement basse consommation et sans arrêt de fonctionnement

L'entraînement par courroie éprouvé et l'amortisseur en élastomère absorbent les chocs et les vibrations et assurent un fonctionnement silencieux de la machine. Un dispositif d'inversion automatique, ainsi qu'une détection des corps étrangers et un arrêt d'urgence automatique protègent l'unité d'entraînement. Un dispositif d'arrêt automatique éteint la machine en cas de marche à vide et assure ainsi une réduction de la facture énergétique.



Options

Équipements mécaniques spéciaux

- » Bâti à 45° pour un volume de remplissage plus élevé
- » Seconde rangée de couteaux sur le rotor, pour un débit plus élevé
- » Introduceur à fond profilé pour le traitement de matériaux fins
- » Poussoir circulaire à palettes

Équipements électriques spéciaux

- » Extension de commande (barrière photoélectrique, commande de niveau supérieur, système de BUS...)
- » Intégration de périphériques dans la commande
- » Adressage d'un système d'aspiration
- » Démarrage automatique

Accessoires

- » Châssis spécifiques au client
- » Différents système d'évacuation (tapis de convoyage, ...)
- » Divers séparateurs de métaux

Service

- » Packages zéro souci de UNTHA (Basic, Standard, Professional) : pour que les machines soient toujours en parfait état technique et restent opérationnelles

RS30/40

Système de broyage à quatre arbres

Le RS30 et le RS40 sont des broyeurs fiables employés dans le secteur du traitement et de la transformation du bois. Ils se distinguent par leur disponibilité élevée et une productivité inégalée.

Le système de coupe à quatre arbres peut s'adapter individuellement à l'intrant et convient parfaitement au traitement des écorces, du bois mouillé, de cartons et de déchets de bois contenant du métal.

Grâce à leur conception extrêmement compacte, les broyeurs à quatre arbres sont adaptés à l'élimination décentralisée de pièces de bois, à proximité directe des machines de production. Du fait de leur construction robuste, les broyeurs RS sont spécialement étudiés pour un fonctionnement en continu. La maintenance réduite et une disponibilité élevée assurent des coûts d'exploitation particulièrement bas.

Cas d'utilisation

- » Bois massif (pièces de bois longues, déchets d'ébranchage)
- » Placages
- » Cartons/papier (mélangés à du bois)
- » Écorces
- » etc.



TYPE DE MACHINE DIMENSIONS	L	H	H1	W	D	D2
RS30/2 x 5,5 kW	1.250	1.900	820	1.000	1.280	1.090
RS30/2 x 7,5 kW	1.300	1.900	820	1.000	1.280	1.090
RS30/2 x 11 kW	1.340	1.900	820	1.000	1.280	1.090
RS40/2 x 15 kW	1.530	1.990	880	1.045	1.415	1.190
RS40/2 x 15 kW 2 x 18,5 kW	1.800	1.990	880	1.315	1.415	1.190
RS40/2 x 18,5 kW	2.010	1.990	880	1.525	1.415	1.190

Toutes les dimensions en mm. LD = Largeur du dispositif de coupe

* Photo non contractuelle (trémie et châssis de base ne sont pas compris dans la livraison standard)

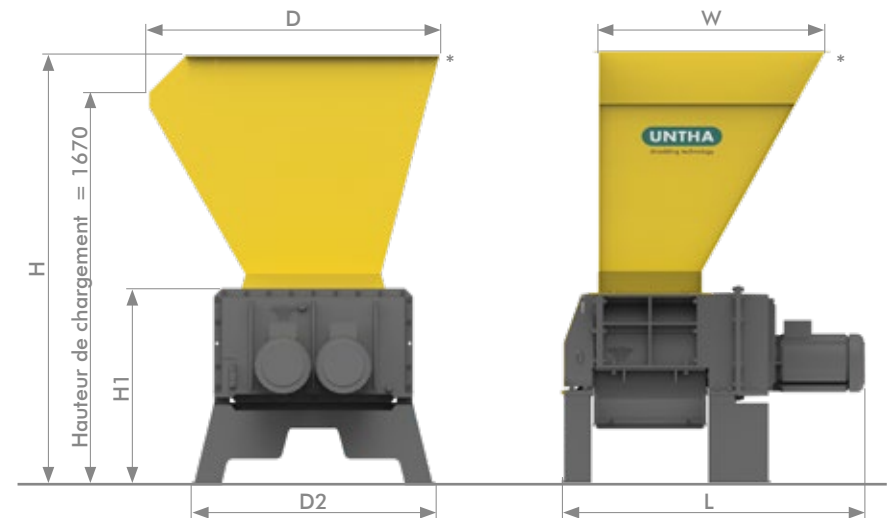

DONNÉES TECHNIQUES		RS30	RS40
Puissance de l'entraînement du rotor	kW	2 x 5,5/2 x 7,5/2 x 11	2 x 15/2 x 18,5
Ouverture du dispositif de coupe	mm	450 x 560	480/750/960 x 700
Nombre d'arbres porte-couteaux		4	4
Vitesse de rotation de l'arbre principal	tr/mn	env. 23	env. 24
Vitesse de rotation de l'arbre secondaire	tr/mn	env. 34	env. 32
Ø du crible perforé	mm	15 - 40	15 - 40
Poids	kg	env. 1 100	env. 1 700/2 100/2 400
Niveau de pression acoustique LPA au poste de conduite 1 m	dB (A)	env. 80	env. 80
Débit* Ø du crible 15 - 25 mm	m³a/h	jusqu'à 3	jusqu'à 7

*) en fonction de la nature des matériaux et du diamètre du crible

Vos avantages en un coup d'œil

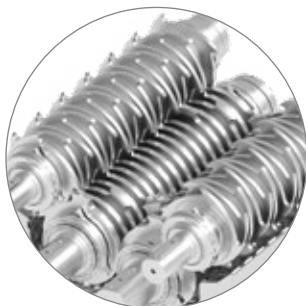

Système de coupe avec une durée d'exploitation élevée

L'introduction des matériaux se fait de manière autonome par le dispositif de coupe, si bien qu'un poussoir est superflu. Grâce à un système de coupe à régime lent, les contraintes sonores et l'empoussièrément sont particulièrement faibles. Le système de coupe à quatre arbres atteint plusieurs milliers d'heures de fonctionnement et est très robuste face aux corps étrangers.

Construction robuste et compacte

Des composants de grande qualité et une ossature massive en fonte assurent une durée de vie élevée de la machine et font de ce broyeur l'un des plus robustes de sa catégorie. De conception compacte, la machine présente un faible encombrement et peut s'intégrer facilement dans une installation existante.

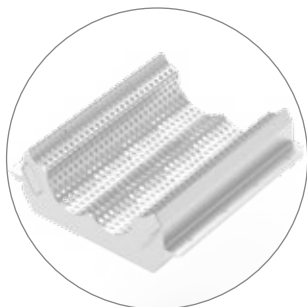

Fraction finale déterminée

En fonction des exigences, il est possible d'utiliser différents cribles perforés pour obtenir une granulométrie définie du broyat. Les brise-copeaux assurent un broyat particulièrement homogène parfaitement adapté à l'installation en aval (fabrication de briquettes, chaudière à copeaux de bois).

Grâce à la grande surface de criblage, il est possible d'atteindre des débits très élevés.



Garantie unique

Comme preuve de l'excellente qualité de notre produit, nous vous offrons une garantie de 3 ans. De nombreuses entreprises de renom sont déjà convaincues par cette qualité.

* 3 ans ou 2 000 h, selon la première des valeurs atteinte



Systèmes de protection électroniques

La détection automatique des corps étrangers et la déconnexion automatique, ainsi que le dispositif d'inversion automatique en cas de surcharge du moteur, protègent l'unité d'entraînement des dégradations. Un dispositif d'arrêt automatique éteint la machine en cas de marche à vide et assure ainsi une réduction de la facture énergétique.

Système d'entraînement fiable

Une réduction du courant de démarrage et des crêtes de tension par une mise en route décalée des deux moteurs et une transmission à bain d'huile assurent un couple de rotation élevé des disques de déchetage.

La simplicité de la configuration garantit une faible sensibilité aux perturbations et un minimum de maintenance.

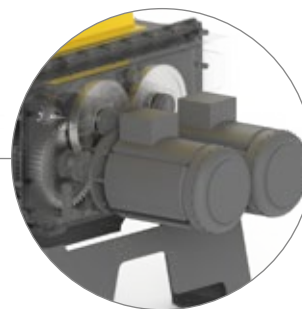

RS30, photo non contractuelle

Options

Équipements mécaniques spéciaux

- » Disques de déchetage spécifiques en fonction des impératifs du client
- » Graissage centralisé automatique
- » Crible perforé renforcé

Équipements électriques spéciaux

- » Extension de commande (barrière photoélectrique, commande de niveau supérieur, système de BUS...)
- » Intégration de périphériques dans la commande
- » Adressage d'un système d'aspiration
- » Démarrage automatique

Accessoires

- » Capot d'aspiration (aspiration possible sur quatre côtés)
- » Trémie de chargement et châssis spécifiques au client
- » Différents système d'évacuation (tapis de convoyage, transporteurs à vis...)
- » Divers séparateurs de métaux

Services

- » Packages zéro souci de UNTHA (Basic, Standard, Professional) : pour que les machines soient toujours en parfait état technique et restent opérationnelles

D'excellentes références dans le monde entier

De nombreux clients satisfaits venus de l'industrie du traitement et de la transformation du bois font déjà confiance à nos compétences en matière de solutions.

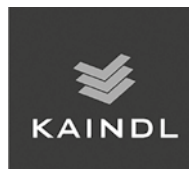



Fiabilité tout au long de la vie de la machine

UNTHA Service Competence Center

Utilisés dans le monde entier, les broyeurs UNTHA sont très appréciés pour leur grande longévité et leur fiabilité. Mais si vous deviez malgré tout être confronté à un arrêt non planifié de la machine ou à des défis inattendus, nos experts du service technique vont faire en sorte de vous apporter une aide rapide.

Avec le Service Competence Center de UNTHA, nous vous accompagnons sur tout le cycle de vie du produit et vous proposons des prestations de service exhaustives pour une disponibilité maximale de la machine. Qu'il s'agisse de travaux de maintenance réguliers, de l'approvisionnement en pièces de rechange et d'usure originales ou encore de notre package zéro souci taillé sur mesure, nous veillons à ce que les machines UNTHA soient opérationnelles à tout moment et fassent ce pour quoi elles ont été construites : broyer en toute fiabilité.

Pour garantir un traitement sans accroc de votre demande, nous vous prions de nous fournir les renseignements suivants :

- » Numéro de fabrication
- » Type de la machine
- » Heures de fonctionnement
- » Numéro de série des composants et pièces détachées (au besoin)
- » Année de construction



A man in a grey UNTHA uniform stands with his arms crossed in front of a white service van. The van features the UNTHA logo and the text 'shredding technology', 'SERVICE', and 'www.untha.co.uk'.

UNTHA

shredding technology

SERVICE

www.untha.co.uk

UNTHA shredding technology GmbH

Kellau 141

5431 Kuchl | Österreich

Tel.: +43 6244 7016 0

Fax: +43 6244 7016 1

info@untha.com

www.untha.com

5 bonnes raisons de choisir UNTHA



Solutions de broyage sur mesure à valeur pérenne



Produits et services de qualité haut de gamme



Concentré de compétences sous un même toit, du développement à la production



Fiabilité du service clients, allié à l'excellence du savoir-faire technique



Plus de 10 000 clients de référence satisfaits dans le monde

Partenaire officiel de UNTHA

Nous tenons nos promesses

Depuis notre fondation en 1970, nous respectons la promesse de notre slogan : « La marque de confiance ». Cela veut dire que nous faisons tout pour être plus fiables que nos concurrents.

Cette promesse vaut pour tous les produits et services de UNTHA. POUR nos clients, elle est l'assurance d'avoir pris la meilleure décision en choisissant UNTHA.

Sous réserve de modifications. Sous réserve d'erreur d'impression et de composition.
Toutes les illustrations sont représentatives et peuvent s'écarter du produit effectif.
© 07/20 UNTHA shredding technology