



Une SOLUTION
GLOBALE

pour vos ESSAIS
CLIMATIQUES



NOTRE OBJECTIF

Proposer une réponse à vos problématiques et attentes en **ESSAIS CLIMATIQUES** et prestations annexes, essentiellement sur le marché de l'**INDUSTRIE PHARMACEUTIQUE**

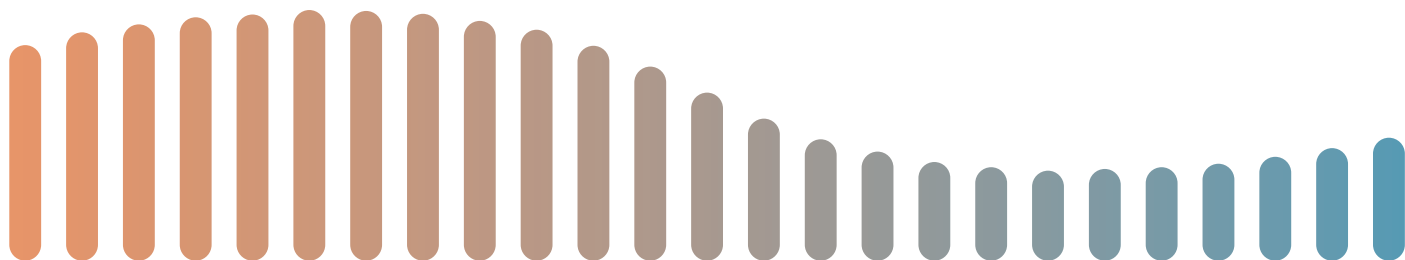
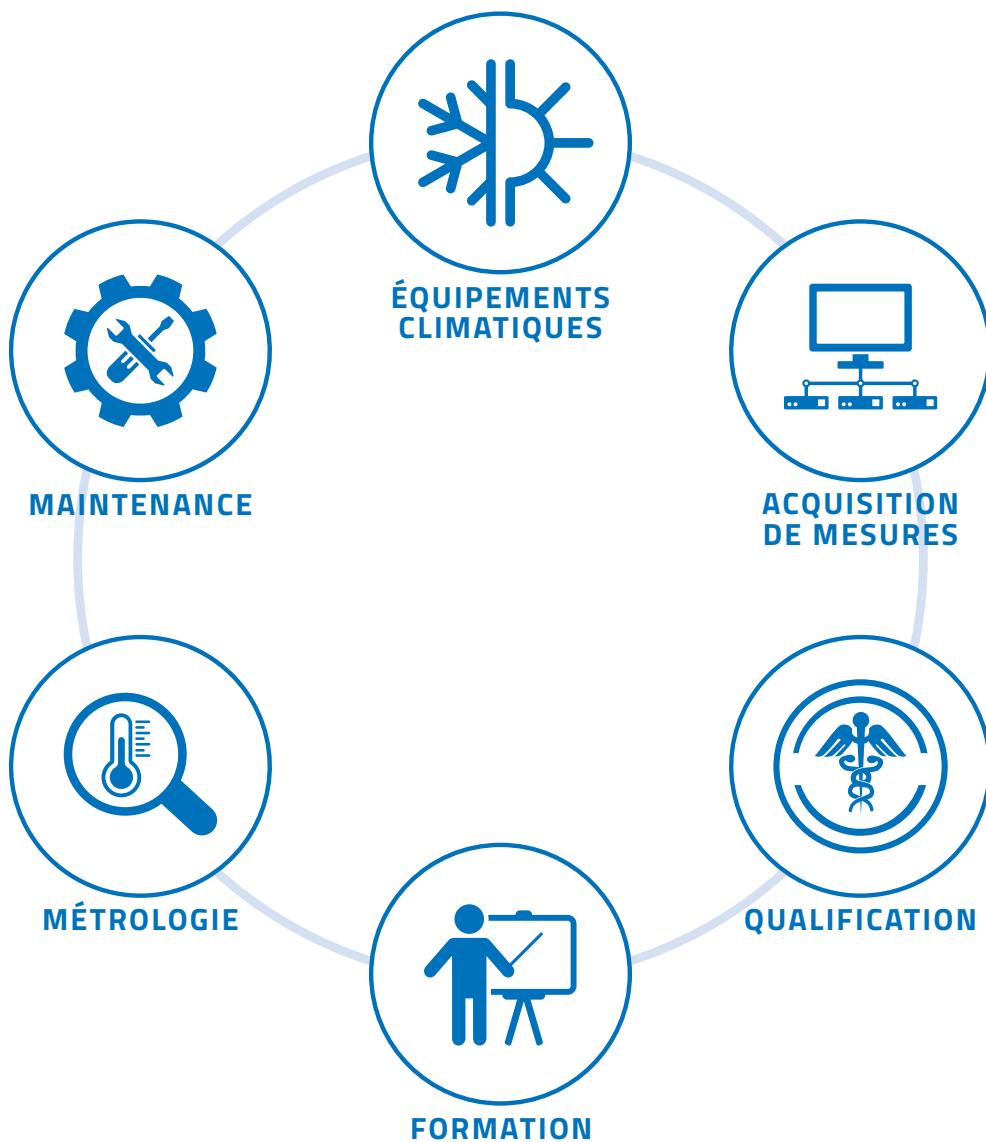



Fabrication d'équipements climatiques



La garantie des MEILLEURS ÉQUIPEMENTS CLIMATIQUES STANDARDS OU SUR MESURE

HB Mesures propose une gamme d'enceintes climatiques STAB pour vos études de stabilité ICH :

- ▶ Fabrication FRANÇAISE 
- ▶ Volumes de 600 à 2 000 litres
- ▶ Plage de température de 15 °C à 60 °C
- ▶ Plage d'humidité de 15% à 90% HR
- ▶ Gestion d'alarmes optimisée
- ▶ Régulation et affichage par automate avec écran tactile

HB Mesures s'adapte à vos besoins et fabrique des **chambres climatiques sur mesure** :

La conception et l'installation de nos équipements sur mesure sont réalisées en intégralité par nos équipes techniques.

Nos chambres climatiques STAB sont prévues pour fonctionner **EN CONTINU 24H / 24 ET 7J/7** sur toutes les conditions ICH.

- ▶ Équipements adaptables à la configuration de vos locaux.
- ▶ Volume : de 5 à plus de 300 m³.
- ▶ Possibilité de **back-up total ou partiel** permettant de sécuriser le fonctionnement de l'équipement
- ▶ Fabrications spéciales (ATEX, lumière, etc...)



NOUS LOUONS ET DISTRIBUONS ÉGALEMENT DIFFÉRENTS ÉQUIPEMENTS DE TESTS :

- ▶ CONGÉLATEURS, RÉFRIGÉRATEURS
- ▶ INCUBATEURS, ÉTUVES, FOURS
- ▶ ÉTUVES À VIDE

Les phases de conception et d'installation de nos équipements sont réalisées en intégralité par nos équipes techniques.



Systèmes d'acquisition de mesures SCAD5

SCAD5, des SYSTÈMES ÉVOLUTIFS enrichis par l'expérience d'HB Mesures

En centralisant sur PC les mesures issues de vos différents équipements (température, humidité, pression, pH, CO₂...), les systèmes d'acquisition de mesures SCAD5 assurent une **parfaite traçabilité de vos essais et facilite leur surveillance dans le cadre de spécifications ICH ou ISO.**

- ▶ Application **Mono-poste ou Serveur** accessible depuis un navigateur Internet
- ▶ **Conformité aux réglementations en vigueur (FDA 21CFR part 11)**
- ▶ Technologie **filaire ou radio** avec possibilité de coupler les deux
- ▶ Mémorisation des données maintenue en cas d'arrêt du serveur
- ▶ Génération possible d'**appels téléphonique en cas d'alarme**
- ▶ Expertise HB Mesures pour optimiser rationnellement et efficacement les emplacements de sondes

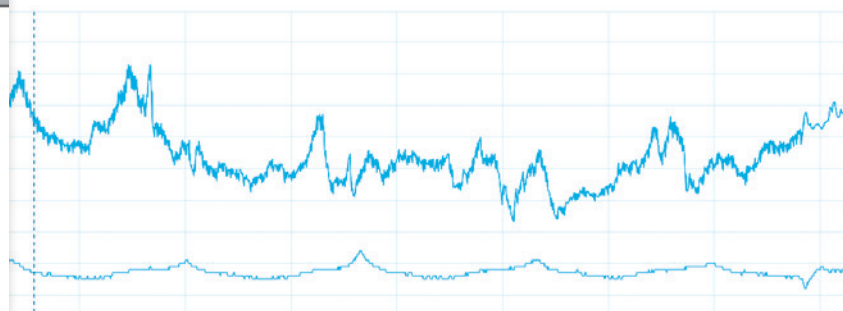
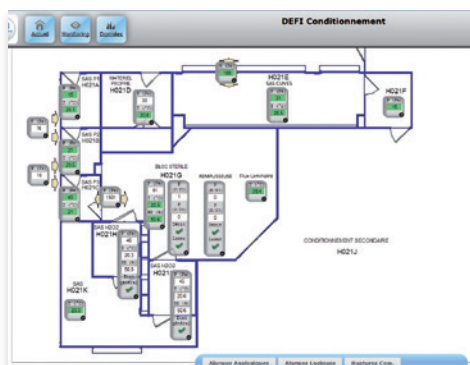
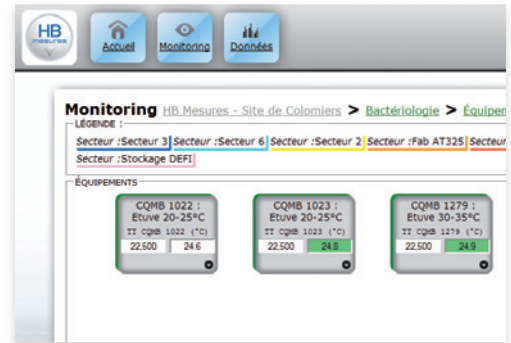



Validation et Qualification QI, QO et QP

Les protocoles de qualification et de validation de HB Mesures sont issus de plus de 20 ans d'expérience

Nous vous proposons une approche personnalisée pour la **qualification de vos équipements climatiques et systèmes d'acquisition de mesures** afin de démontrer que les risques inhérents à leur exploitation sont bien maîtrisés.

HB MESURES INTERVIENT SUR SITE POUR :

- ▶ Aider à la mise en place du cahier des charges
- ▶ Définir le dossier des spécifications fonctionnelles
- ▶ Définir en collaboration avec le client la stratégie des tests
- ▶ Rédiger les **protocoles de qualification (QI, QO, QP)** et les fiches de tests
- ▶ Réaliser les tests
- ▶ Rédiger les rapports de qualification
- ▶ Gérer les mises à jour et les documents de Change control



Métrologie

Votre partenaire qualité : un diagnostic sûr, des solutions efficaces

Caractérisation, vérification et étalonnage de vos équipements et entrepôts selon les normes en vigueur à l'aide de **chaînes de mesures raccordées COFRAC** afin de déterminer leurs performances réelles sur différentes grandeurs physiques.

Les avantages du service de métrologie HB Mesures :

- ▶ Intervention et étalonnage sur site ou dans notre laboratoire
- ▶ Intervention sur différentes grandeurs physiques : **température, humidité, pression différentielle, CO2 et éclairage lumineux.**
- ▶ Prise de rendez-vous pour réduire au maximum l'immobilisation de vos équipements
- ▶ Diagnostic et proposition d'une solution pour chaque non-conformité détectée



Maintenance préventive et curative

Forts de notre expérience, nous vous proposons des contrats de maintenance personnalisés et adaptés à vos besoins

Nous intervenons sur tous les types et marques de matériels climatiques et thermiques pour les opérations suivantes :

- ▶ Maintenance préventive
- ▶ Maintenance curative
- ▶ État des lieux de votre parc d'équipements
- ▶ Retrofit de vos équipements les plus anciens

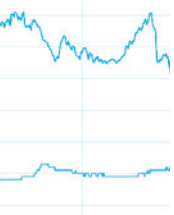



Pour nous contacter :

HB MESURES

30, chemin de la Ménude – 31770 COLOMIERS

Tél. 05 62 14 00 01 - Fax. 05 62 14 03 33

Courriel : contact@hbmesures.com

www.hbmesures.com

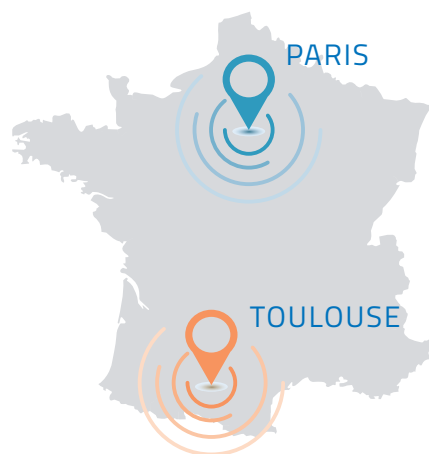

Distribué par :